

RAZER

ORBWEAVER CHROMA



Razer Orbweaver je první mechanická herní myš na světě, která přiřazuje každý příkaz a dovednost ze kterékoli hry FPS, RTS a MMORPG ke 20 mechanickým klávesám, které máte pohodlně na dosah prstů. S tolika snadno dosažitelnými klávesami s ovládací silou pouhých 50G dosáhnete kteréhokoli cíle s nepřekonatelnou rychlostí. Mechanické spínače Razer™, charakteristicky příjemné na dotek, dodají Vašemu požitku z hraní zcela nový rozměr. Myš Razer Orbweaver lze uzpůsobit velikosti dlaně a její moduly opěrky palce a dlaně jsou ergonomicky tvarovány pro maximální pohodlí.

Poslední verze této legendární myši, která je vybavená nastavitelným podsvícením Chroma, nejenže dělá přesně to, co chcete, ale zároveň vypadá skvěle.

## OBSAH

1. OBSAH BALENÍ / SYSTÉMOVÉ POŽADAVKY .....	2
2. REGISTRACE / TECHNICKÁ PODPORA .....	3
3. TECHNICKÉ ÚDAJE .....	4
4. USPOŘÁDÁNÍ SOUČÁSTÍ .....	5
5. POUŽÍVÁNÍ MYŠI RAZER ORBWEAVER CHROMA .....	6
6. INSTALACE MYŠI RAZER ORBWEAVER CHROMA .....	10
7. KONFIGURACE MYŠI RAZER ORBWEAVER CHROMA .....	11
8. BEZPEČNOST A ÚDRŽBA .....	35
9. PRÁVNÍ UPOZORNĚNÍ .....	37

---

## 1. OBSAH BALENÍ / SYSTÉMOVÉ POŽADAVKY

### ***OBSAH BALENÍ***

- Razer Orbweaver Chroma
- Důležité produktové informace

### ***SYSTÉMOVÉ POŽADAVKY***

- PC nebo Mac s volným USB portem
- Windows® 8 / Windows® 7 / Windows Vista® / Windows® XP (32-bit) / Mac OS X (10.8 - 10.10)
- Připojení k internetu
- 200 MB volného místa na pevném disku

---

## 2. REGISTRACE / TECHNICKÁ PODPORA

### **REGISTRACE**

Pokud se přihlásíte ke svému účtu na Razer Synapse, můžete v reálném čase zjistit, jak dlouhá záruční doba se vztahuje na Vámi zakoupené produkty. Pokud máte zájem o bližší informace o účtu Razer Synapse a jeho funkcích, navštivte webové stránky [www.razerzone.com/synapse](http://www.razerzone.com/synapse). Pokud již máte uživatelský účet Razer Synapse založený, zaregistrujte svůj produkt kliknutím na svou e-mailovou adresu v aplikaci Razer Synapse a na rozbalovacím seznamu zvolte položku *Warranty Status (záruční status)*.

Pokud si chcete zaregistrovat svůj produkt online, navštivte webové stránky [www.razerzone.com/registration](http://www.razerzone.com/registration). Prosím pamatujte, že pokud se zaregistrujete přes webové stránky, nebudete si moct prohlížet záruční status.

### **TECHNICKÁ PODPORA**

Výhody, které získáte:

- 1letá omezená záruka výrobce.
- Bezplatnou online technickou podporu na webových stránkách [www.razersupport.com](http://www.razersupport.com).

---

### 3. TECHNICKÉ ÚDAJE

#### **TECHNICKÉ ÚDAJE**

- Mechanické spínače Razer™ Mechanical Switches s ovládací silou 50G
- 30 plně programovatelných kláves
- Podsvícení Chroma s 16,8 miliony možnostmi nastavení barev
- Programovatelný osmisměrový palcový modul
- Nastavitelné moduly opěrky ruky, palce a dlaně pro maximální pohodlí
- Okamžité přepínání mezi 8 klávesovými mapami
- Neomezená délka makro
- Podpora systému Razer Synapse
- Oplétaný kabel
- Neomezené nastavitelné profily prostřednictvím systému Razer Synapse

#### **PŘIBLIŽNÉ ROZMĚRY A HMOTNOST**

- Výška 202 mm
- Šířka 154 mm
- Hloubka 55 mm
- Hmotnost 395 g

## 4. VZHLED A USPOŘÁDÁNÍ SOUČÁSTÍ

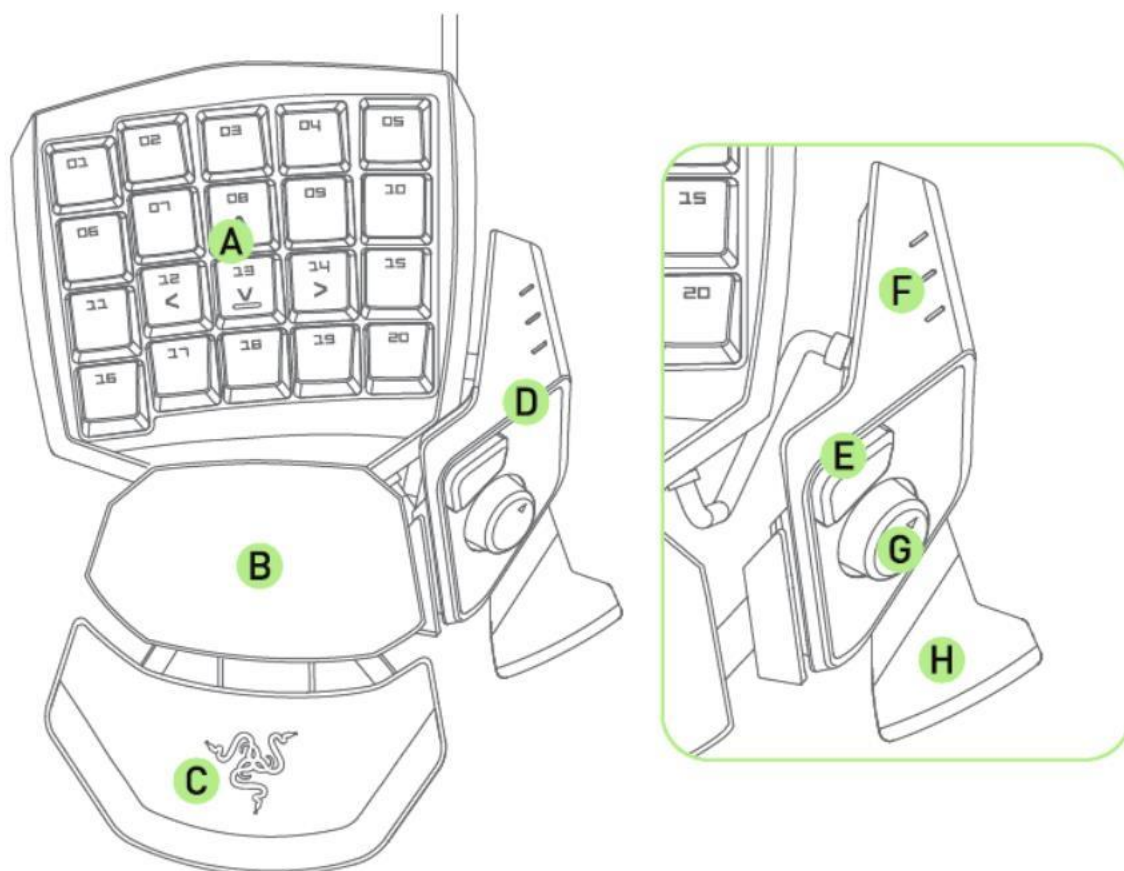

- A. 20 Plně programovatelných, podsvícených mechanických kláves
- B. Otočná opěrka dlaně
- C. Nastavitelná měkká opěrka zápěstí
- D. Programovatelný osmisměrový palcový modul
- E. Vysoce citlivá palcová klávesa
- F. Indikátor klávesové mapy
- G. Programovatelný osmisměrová palcová ploška
- H. Mezerníkové tlačítko

---

## 5. POUŽÍVÁNÍ MYŠI RAZER ORBWEAVER CHROMA

### SEŘÍZENÍ PALCOVÉHO MODULU

1. Stisknutím a podržením tlačítka odemkněte palcový modul.

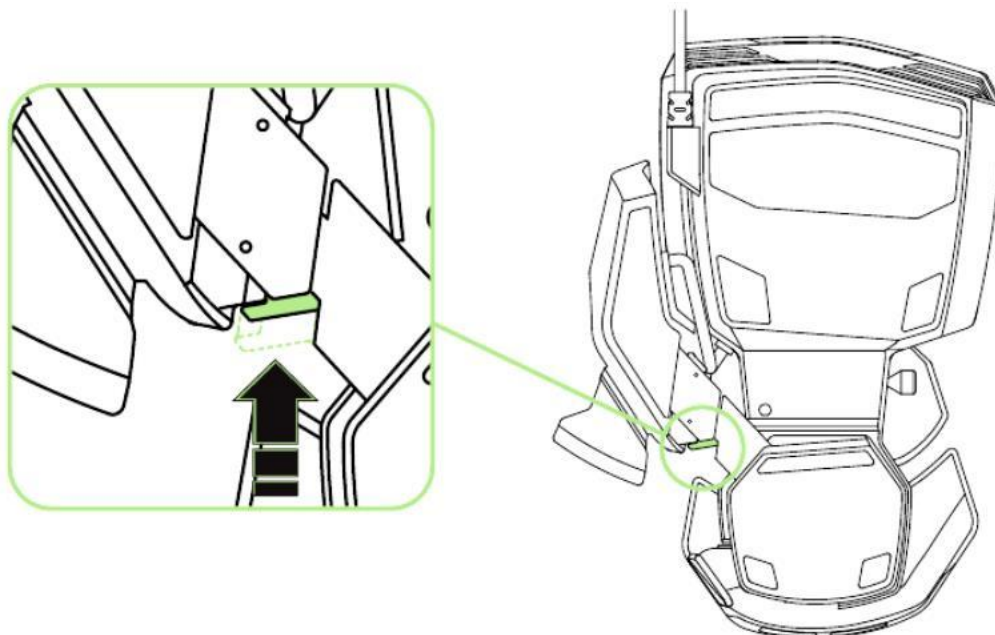

2. Pro seřízení posuňte palcovým modulem úhlopříčně.

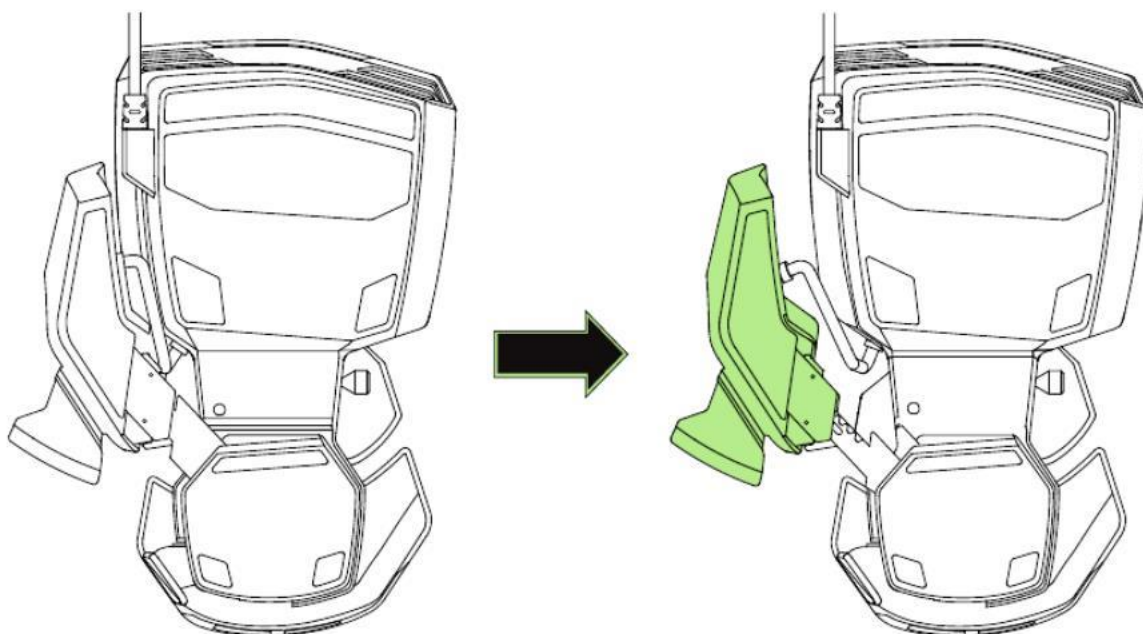

3. Uvolněním tlačítka zajistíte palcový modul v aktuální pozici.

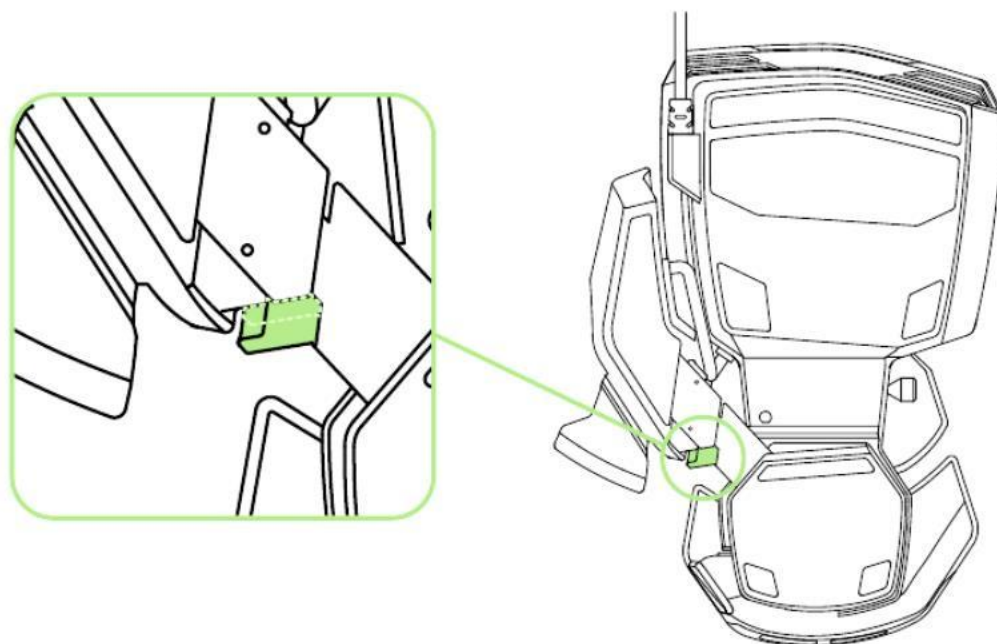

### **NASTAVENÍ CELKOVÉ DÉLKY**

1. Stisknutím a podržením páčky odemkněte spodní polovinu myši Razer Orbweaver Chroma.

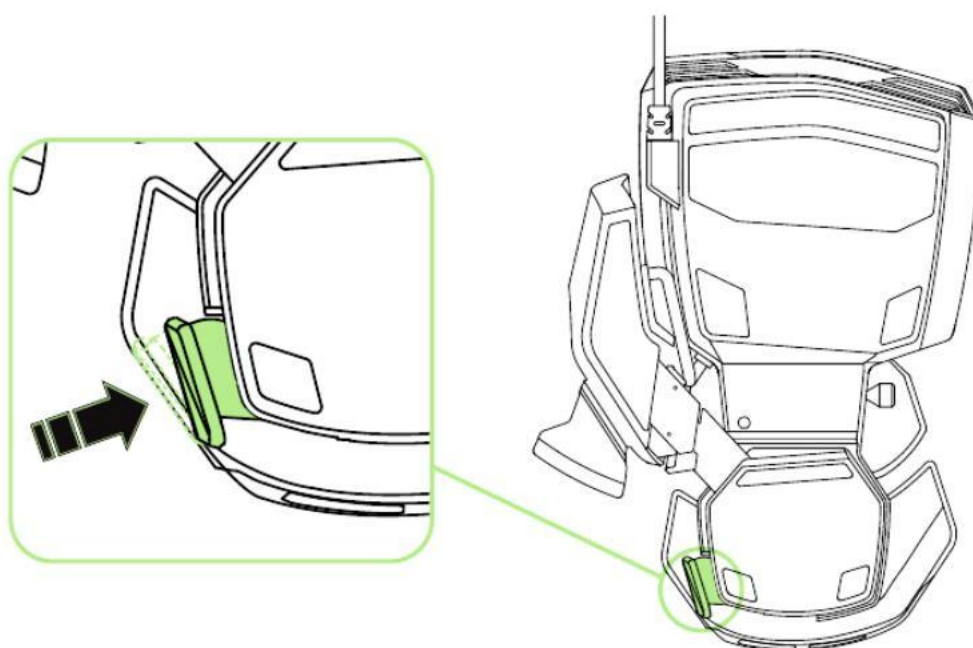



2. Pro změnu nastavení posuňte spodní polovinu myši Razer Orbweaver Chroma vertikálně.

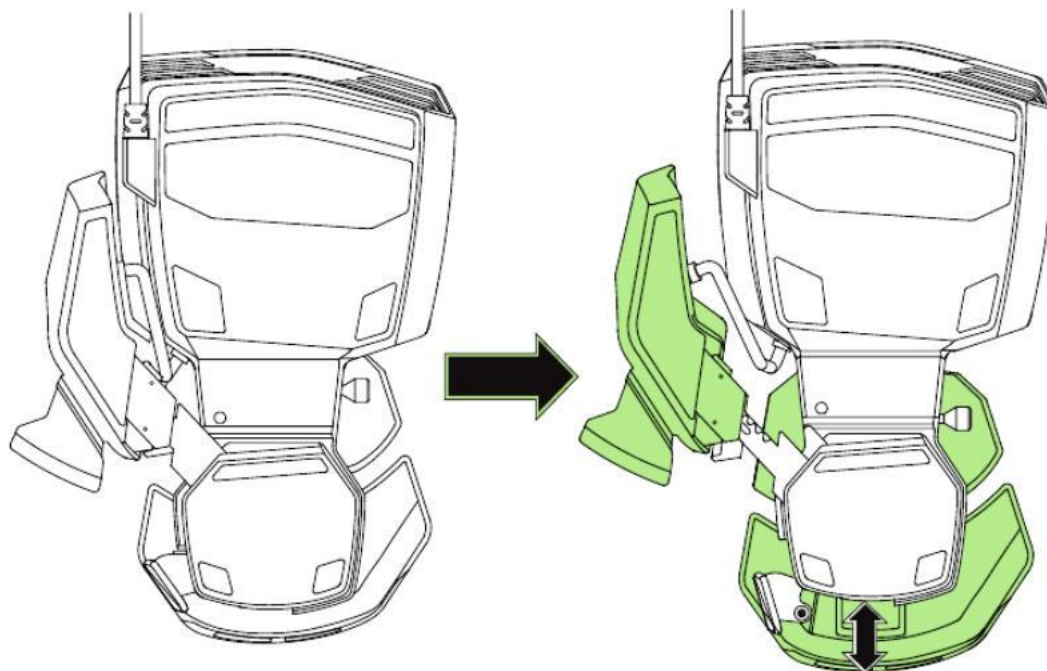

3. Uvolněním páčky zajistíte spodní polovinu v aktuální pozici.

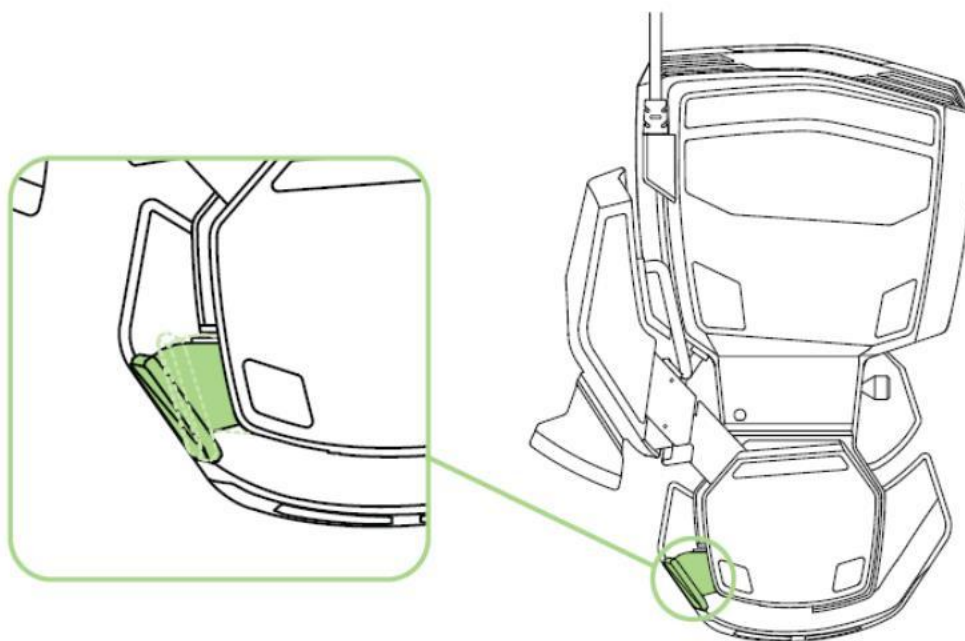

## SEŘÍZENÍ OPĚRKY DLANĚ

### Režim volné hry

Vytáhněte pojistku tak, aby bylo možné opěrkou dlaně otáčet.

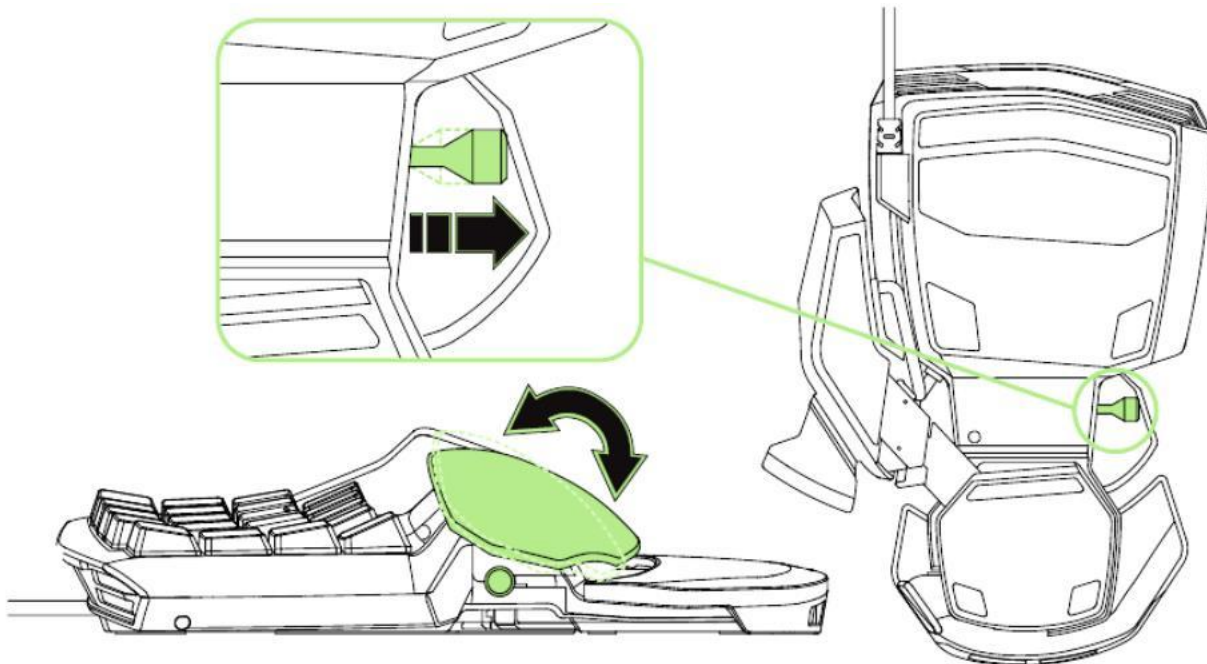

### Uzamčený režim

Zatlačením pojistky zpět zajistíte opěrkou dlaně v aktuální pozici.

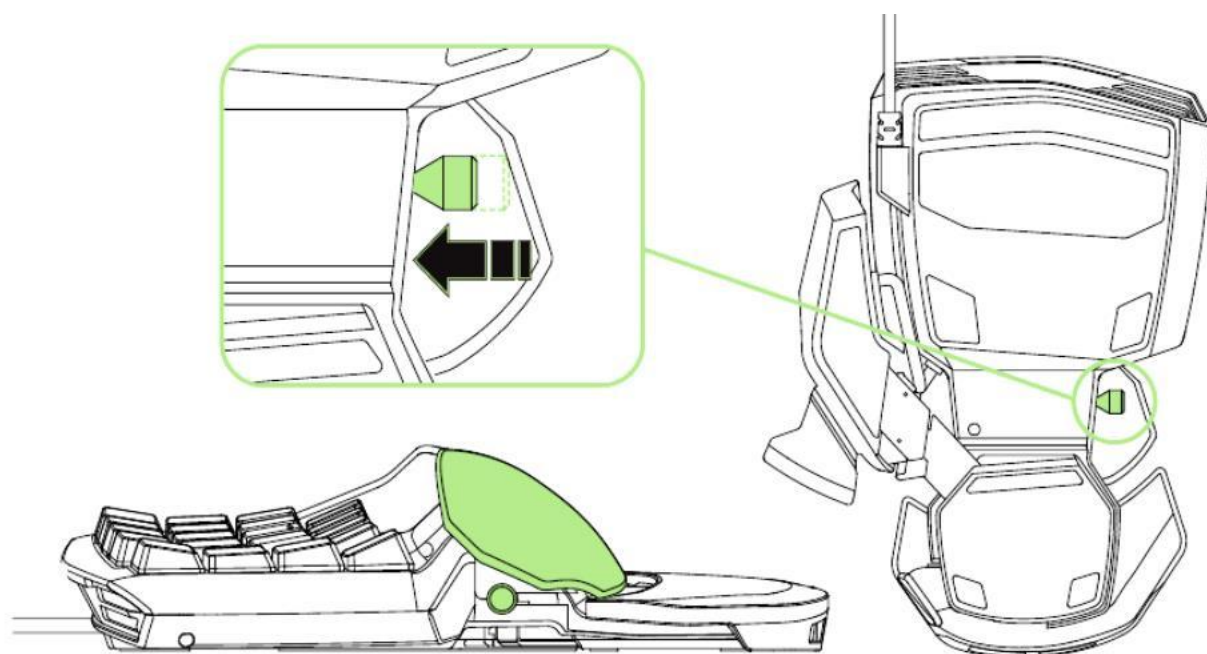

---

## 6. INSTALACE MYŠI RAZER ORBWEAVER CHROMA

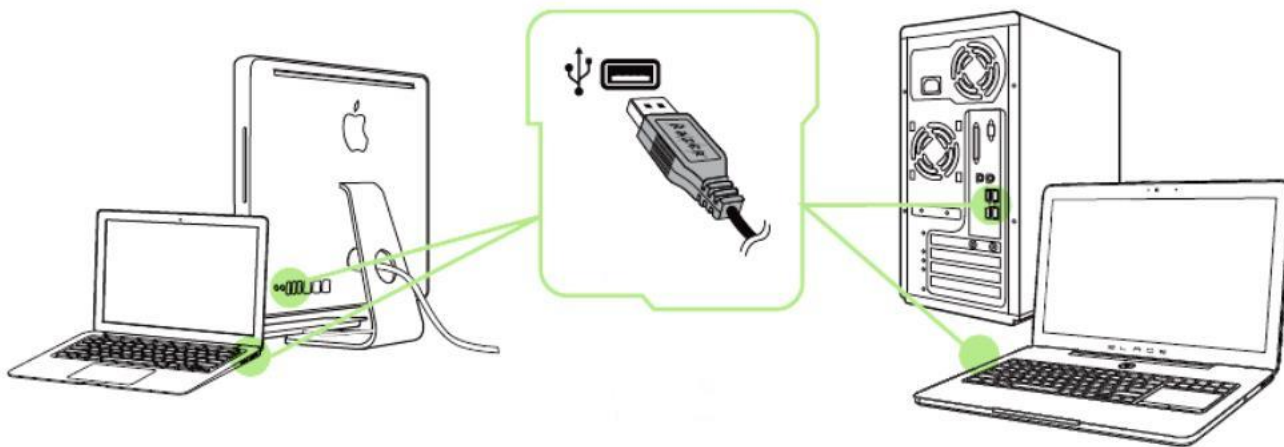

Krok 1: Zřízení Razer připojte k USB portu svého počítače.

Krok 2: Na vyzvání\* instalujte program Razer Synapse nebo si stáhněte instalační program z webových stránek [www.razerzone.com/synapse](http://www.razerzone.com/synapse).

Krok 3: Zaregistrujte se pro získání Razer ID nebo se přihlaste k účtu Razer Synapse prostřednictvím stávajícího Razer ID.

\*Platí pro operační systém Windows 8 nebo novější verzi.

Poznámka: Ve výchozím nastavení je podsvícení myši Razer Orbweaver Chroma nastaveno na efekt průběžně se měnícího barevného spektra. Pokud chcete podsvícení změnit, nainstalujte si prosím program Razer Synapse.

---

## 7. KONFIGURACE MYŠI RAZER ORBWEAVER CHROMA

*Právní upozornění: Abyste mohli využívat uvedené funkce, musíte se přihlásit do systému Razer Synapse. Tyto funkce se v závislosti na aktuální verzi softwaru a na operačním systému Vašeho počítače mohou změnit.*

### ZÁLOŽKA KEYPAD

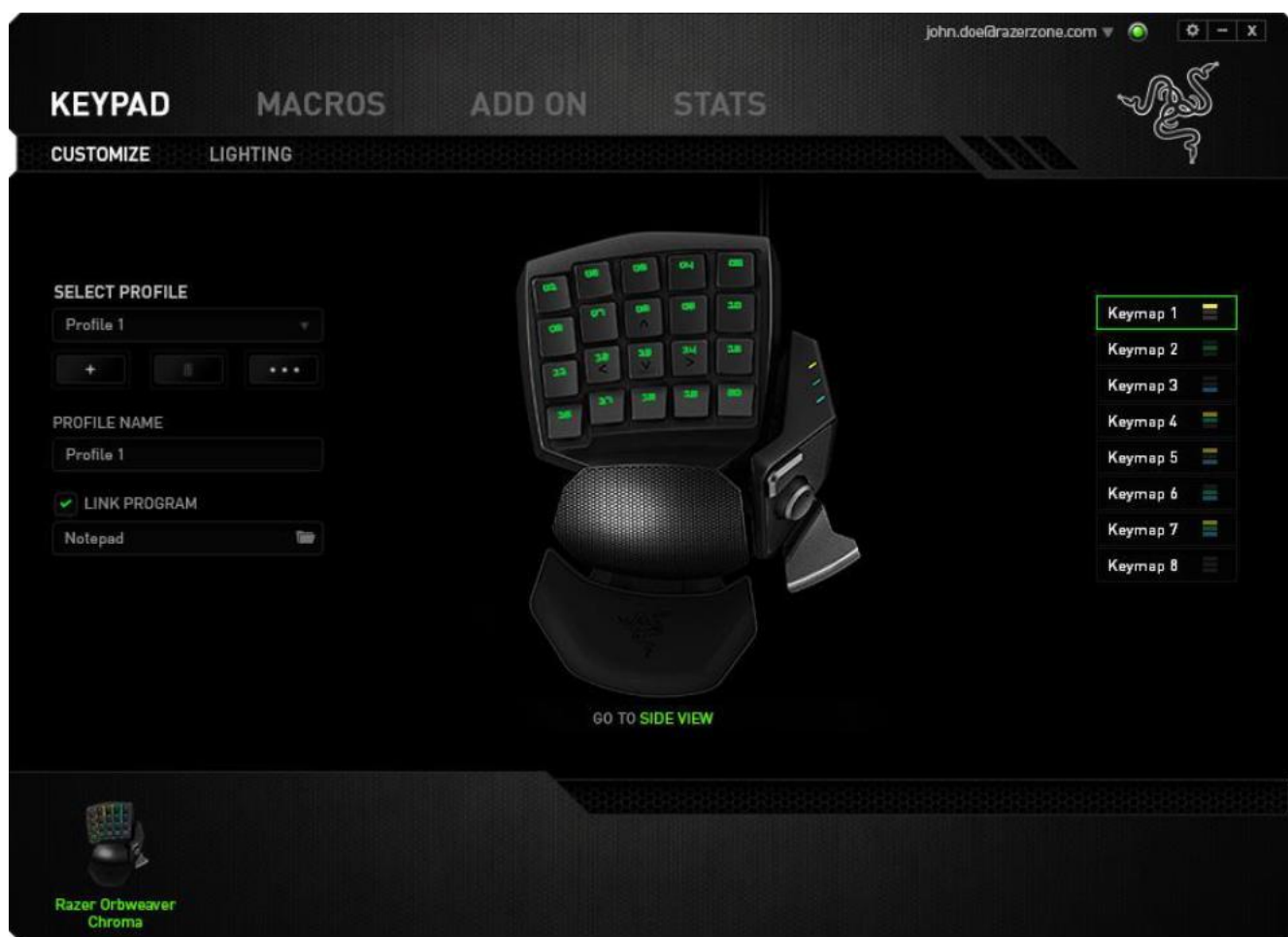

Při první instalaci programu Razer Synapse je záložka Keypad (Klávesnice) výchozí záložkou. V rámci této záložky můžete upravit profily zařízení, přiřazení funkcí tlačítkům, výkon a podsvícení.

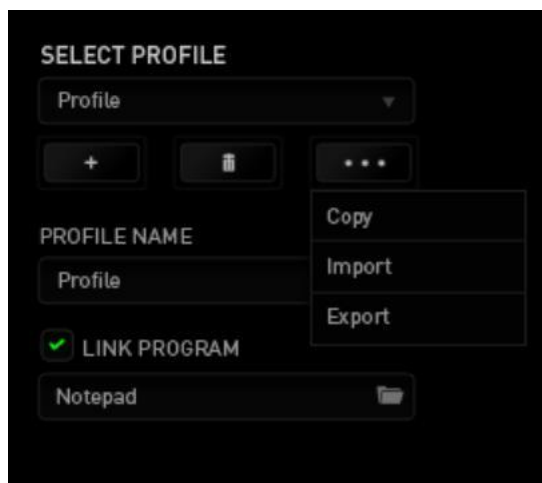

## Profily

S pomocí profilu si můžete vytvořit komplexní systém dílčích nastavení dle svých individuálních potřeb, přičemž můžete mít k dispozici nekonečné množství profilů. Všechny změny, které v záložce uděláte, se automaticky ukládají do aktuálního profilu, přičemž jsou uloženy na cloudových serverech.



Nový profil si můžete vytvořit kliknutím na tlačítko  nebo smazat aktuální profil kliknutím na tlačítko .  umožňuje kopírovat, importovat a exportovat profily.

Váš aktuální profil je ve výchozím nastavení nazván “Profile”, ale tento název můžete změnit tím, že zadáte do textového pole pod označením *PROFILE NAME* (Název profilu) svůj vlastní název.

Každý profil lze nastavit tak, aby se automaticky aktivoval při spuštění určitého programu či aplikace.

To lze provést prostřednictvím funkce *LINK PROGRAM*.

## Klávesové mapy

Klávesové mapy jsou obzvláště vhodné pro hráče, kteří preferují různé herní styly pro různé druhy postav. Díky klávesovým mapám můžete pro každý profil využít až 8 sad přiřazených kláves. Pro každou mapu má indikátor klávesových map přiřazenou vlastní barvu, abyste měli lepší přehled, která mapa je právě aktivní.

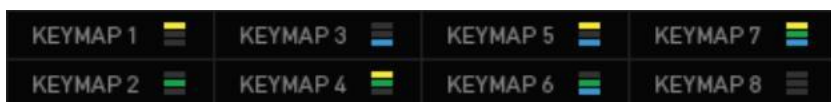

## Záložka Customize

V záložce Customize (Vlastní nastavení) můžete upravovat základní funkce Vašeho zařízení, jako je např. Přiřazení funkcí tlačítkům, aby optimálně odpovídaly Vaším herním požadavkům. Změny provedené v této záložce se automaticky ukládají do aktuálně zvoleného profilu.

## Pohled shora

Zde je zobrazena oblast, ve které si můžete nastavit 20 plně programovatelných kláves.

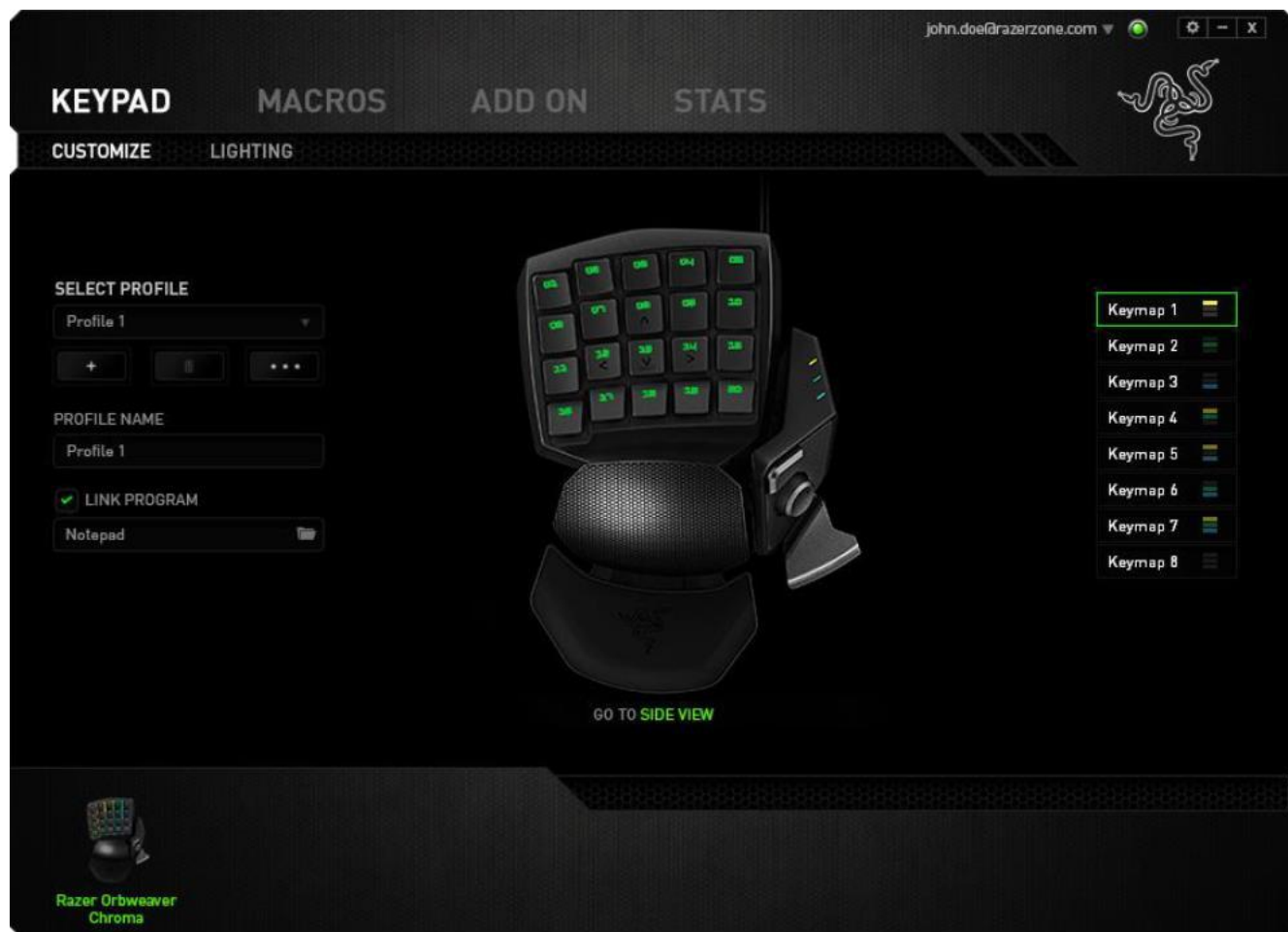

## Pohled z boku

Zde je zobrazena oblast, ve které si můžete nastavit palcovou klávesu, palcovou směrovou plošku a mezerníkové tlačítko.

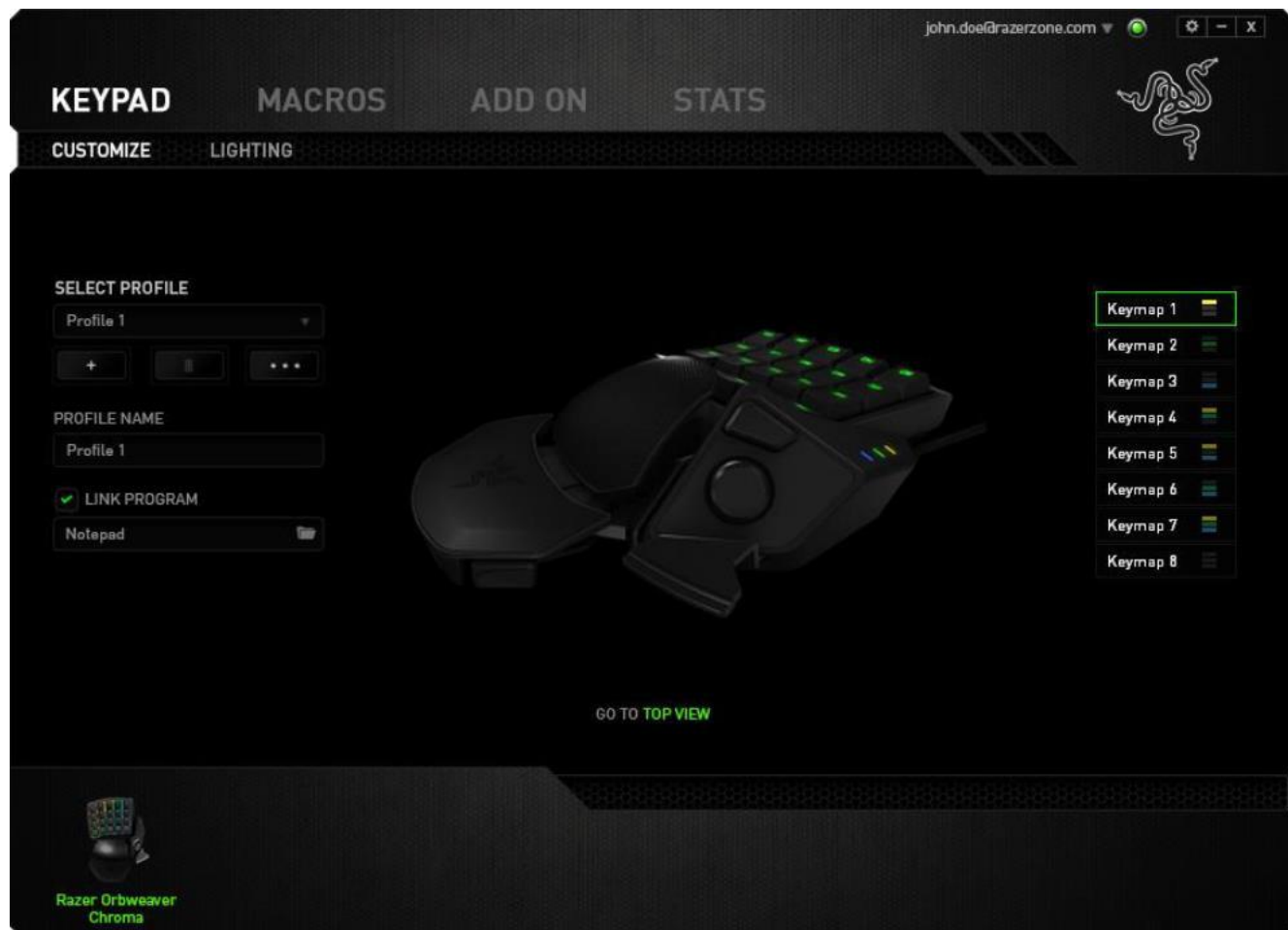

## Nabídka Key Assignment

Ve výchozím nastavení je každé tlačítko nastaveno na možnost *DEFAULT* (Původní funkce). Funkci jednotlivých tlačítek si však můžete nastavit dle svých individuálních požadavků, stačí kliknout na požadované tlačítko, načež se zobrazí nabídka Key Assignment (Přiřazení funkcí tlačítkům).



Na níže uvedeném obrázku si můžete prohlédnout seznam dostupných funkcí.

### Default (Výchozí funkce)

Tato možnost slouží pro návrat k původní funkci daného tlačítka. Pokud chcete zvolit funkci *DEFAULT*, jednoduše ji vyberte z nabídky Key Assignment.

### Keyboard Function (Klávesové funkce)

Tato funkce Vám umožní přiřadit libovolnému tlačítku funkci klávesového tlačítka. Pro přiřazení funkce klávesového tlačítka zvolte v nabídce Key Assignment (Přiřazení funkcí tlačítkům) možnost *KEYBOARD FUNCTION* (Klávesové funkce), a pak vyberte požadovanou možnost. Můžete si vybrat také modifikační klávesy jako jsou *Ctrl*, *Shift*, *Alt* nebo jakoukoliv jejich kombinaci.





## Mouse Function (Funkce myši)

Tato funkce Vám umožní přiřadit jakémukoliv tlačítku určitou funkci tlačítka myši. Pro výběr funkce myši zvolte v nabídce Key Assignment (Přiřazení funkcí tlačítkům) možnost *MOUSE FUNCTION (Funkce myši)*, načež se objeví podnabídka *ASSIGN BUTTON (Funkce tlačítek)*. Na níže uvedeném seznamu najdete výčet funkcí, ze kterých lze v rámci podnabídky vybírat:

Left Click	- přiřazené tlačítko se po stisknutí bude chovat jako levé tlačítko myši.
Right Click	- přiřazené tlačítko se po kliknutí bude chovat jako pravé tlačítko myši.
Scroll Click	- aktivuje se obecná funkce rolování.
Double Click	- přiřazené tlačítko se bude chovat jako levé tlačítko myši po dvojitém kliknutí.
Mouse Button 4	- tlačítko bude u většiny běžných internetových prohlížečů po přiřazení fungovat jako tlačítko „Zpět“. Mouse
Button 5	- tlačítko bude u většiny běžných internetových prohlížečů po přiřazení fungovat jako tlačítko „Další“.
Scroll Up	- prostřednictvím přiřazeného tlačítka je možné rolovat nahoru.
Scroll Down	- prostřednictvím přiřazeného tlačítka je možné rolovat dolů.
Scroll Left	- prostřednictvím přiřazeného tlačítka je možné rolovat vlevo.
Scroll Right	- prostřednictvím přiřazeného tlačítka je možné rolovat vpravo.



## Makra

Makro je předem definovaná sekvence úderů do kláves a stisků tlačítek, která je provedena v přesném načasování. Pokud k nějakému tlačítku přiřadíte makro, můžete toto tlačítko využívat k pohodlnému zadání řetězce příkazů. Při výběru této možnosti v nabídce Key Assignment (Přiřazení funkcí tlačítkům) se na obrazovce objeví podnabídka, v rámci níž si můžete zvolit některý z předem nahraných příkazů makro. Více informací o vytváření příkazů makro najdete v části věnované **ZÁLOŽCE MACRO**.



## Propojení zařízení

Funkce Inter-device (Propojení zařízení) umožňuje změnit funkci zařízení aktivovaných v rámci Vašeho účtu Razer Synapse. Některé tyto funkce jsou specifické pro konkrétní zařízení, např. můžete použít herní klávesnici Razer pro změnu nastavení citlivosti herní myši Razer. Pokud zvolíte možnost Inter-device (Propojení zařízení) z nabídky Key Assignment (Přiřazení funkcí tlačítkům), objeví se podnabídka.

*Možnost DEVICE TO LINK (Zařízení pro propojení)* Vám umožní zvolit připojené zařízení Razer pro propojení, zatímco možnost *FUNCTION (Funkce)* Vám umožní vybrat si funkci, kterou chcete s vybraným zařízením svázat.



### Přepínání klávesových map

Funkce Switch Keymap (Přepnutí klávesové mapy) umožňuje snadno měnit přiřazení tlačítek pouhým stisknutím daného tlačítka. Pokud zvolíte v nabídce Key Assignment (Přiřazení funkcí tlačítkům) možnost Switch Keymap (Přepínání klávesových map), objeví se podnabídka, prostřednictvím které si můžete zvolit požadovanou klávesovou mapu. LED podsvícení modulu palcových tlačítek automaticky změní barvu podle zvolené klávesové mapy.



### Přepínání profilů

Funkce Switch Profile (Přepínání profilů) umožňuje během hraní přepínat mezi různými profily, přičemž se okamžitě nahraje veškeré předem nakonfigurované nastavení. Po výběru možnosti Switch Profile (Přepínání profilů) z nabídky Key Assignment (Přiřazení funkcí tlačítkům) se na obrazovce objeví podnabídka, ve které si můžete vybrat požadovaný profil. Při každém přepnutí profilu se na displeji okamžitě objeví příslušné okno.



### Spuštění programu

Funkce Launch Program (Spuštění programu) umožňuje prostřednictvím přiřazeného tlačítka spustit program nebo otevřít požadovanou webovou stránku. Po výběru možnosti Launch Program (Spuštění programu) z nabídky Key Assignment (Přiřazení funkcí tlačítkům) se na obrazovce objeví dvě možnosti, prostřednictvím nichž můžete vyhledat program, který chcete otevřít, nebo zadat adresu webové stránky, kterou chcete navštívit.



### Funkce Joystick

Tato možnost Vám umožňuje změnit kteroukoli klávesu na joystickové tlačítko nebo analogové směrové tlačítko. Pro výběr funkce joysticku zvolte v nabídce Key Assignment (Přiřazení funkcí tlačítkům) možnost *JOYSTICK FUNCTION (funkce joysticku)* načež se objeví podnabídka *ASSIGN BUTTON (Funkce tlačítek)*.



## Multimediální funkce

Prostřednictvím této funkce můžete se svým zařízením svázat funkce multimediálního ovladače. Po výběru možnosti Multimedia Function (Multimediální funkce) se na obrazovce objeví podnabídka. Na níže uvedeném seznamu najdete výčet multimediálních funkcí, které si z podnabídky můžete vybrat:

Volume Down	- slouží ke snížení hlasitosti audio výstupu.
Volume Up	- slouží ke zvýšení hlasitosti audio výstupu.
Mute Volume	- umožňuje vypnout zvuk.
Mic Volume Up	- dojde ke zvýšení hlasitosti mikrofону.
Mic Volume Down	- slouží ke snížení hlasitosti mikrofону.
Mute Mic	- dojde ke ztišení mikrofону.
Mute All	- dojde ke ztišení mikrofону i audio výstupu.
Play/Pause	- přehrávání, pozastavení nebo opětovné spuštění aktuálního mediálního obsahu.
Previous Track	- umožňuje přehrát předchozí záznam.
Next Track	- umožňuje přehrát následující záznam.



## Klávesové zkratky pro Windows 8

Prostřednictvím této funkce můžete k danému tlačítku přiřadit klávesovou zkratku operačního systému. Bližší informace najdete na webové stránce: <http://windows.microsoft.com/en-us/windows-8/getting-around-tutorial>



## Klávesové zkratky pro Windows

Prostřednictvím této funkce můžete k danému tlačítku přiřadit klávesovou zkratku operačního systému. Bližší informace najdete na webové stránce: <http://support.microsoft.com/kb/126449>



## Deaktivace

Při výběru této možnosti zůstane přiřazené tlačítko bez využití. Pokud nechcete dané tlačítko používat nebo Vám při hře vadí, zvolte možnost Disable (Deaktivovat).

## Záložka Lighting

V záložce Lighting (Podsvícení) si můžete upravit vzhled své herní myši výběrem z více než 16,8 milionů barevných odstínů podsvícení. Zároveň zde najdete také funkci SPECTRUM CYCLING (Barevné spektrum), po jejíž aktivaci se bude barva podsvícení různě měnit.

Změny nastavení provedené na této záložce se týkají pouze podsvícení kláves. Nastavení LED indikátorů klávesových map se nikterak nezmění.

Pokud máte i další zařízení podporující funkci Chroma, můžete synchronizovat schéma jejich svícení kliknutím na tlačítko . Pamatujte, že se tato synchronizace vztahuje pouze na tlačítka, která podporují zvolené schéma podsvícení.

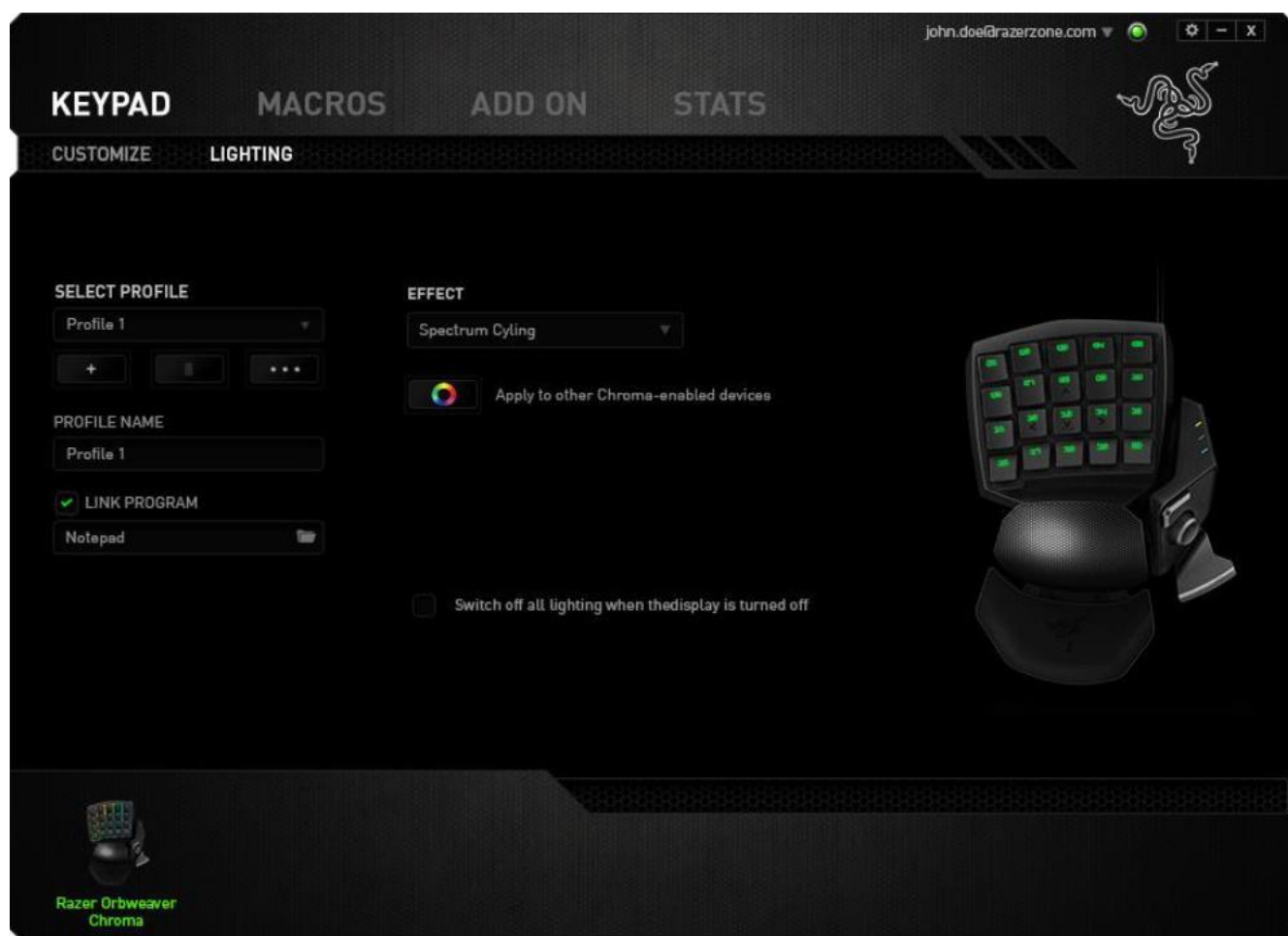

## Základní světelné efekty

	Název	Popis	Způsob nastavení
	Barevné spektrum	Podsvícení klávesnice se bude měnit nahodile v rámci celého spektra 16,8 milionu barev.	Jedná se o výchozí efekt. Žádné další úpravy nejsou vyžadovány.
	Vlna	Podsvícení kláves se bude posouvat ve vybraném směru ve výchozím spektru barev	Zvolte, zda chcete, aby se podsvícení měnilo zleva doprava nebo zprava doleva.
	LED	Podsvícení zůstane svítit vybranou barvou.	Zvolte výchozí barvu podsvícení.
	Dýchání	Podsvícení klávesnice bude sílit a slábnout ve vybrané barvě (barvách).	V rámci tohoto nastavení zvolte až 2 barvy.
	Reaktivní	Klávesy se po stisknutí podsvítí vybranou barvou. Podsvícení pozvolna zhasne po uplynutí určitého časového intervalu.	Zvolte barvu a dobu, po jakou má podsvícení kláves zůstat svítit.
	Vlnění	Podsvícení klávesnice vytváří vlny směrem od stisknutého tlačítka, které tvoří středobod. Každá vlna se rozprostře přes klávesnici jednou.	Vyberte barvu počáteční vlny.

## Rozšířená konfigurace podsvícení

V rámci programu Razer Synapse získáte přístup ke konfigurátoru rozšířeného podsvícení Chroma pro všechna Vaše zařízení s podporou funkce Chroma.

Tento konfigurátor otevřete kliknutím na odkaz v záložce **Lighting (Podsvícení)**.

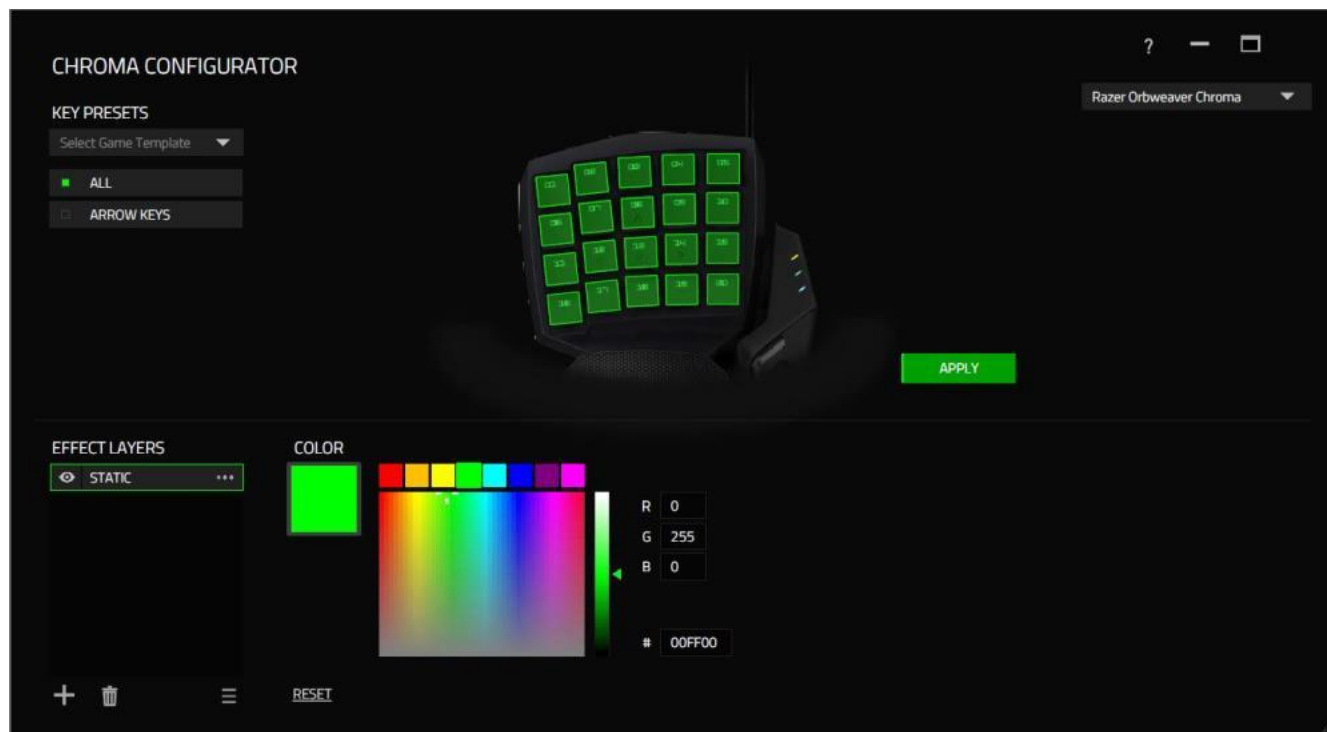

- 1) Vyberte klávesy, jejichž nastavení si přejete upravit. Pomocí klávesy CTRL lze označit více tlačítek, nebo přetažením označit určitou zónu.
- 2) K vybrané zóně přiřadte požadovaný efekt.
- 3) Efekt můžete dále upravit prostřednictvím různých funkcí.
- 4) Klikněte na tlačítko APPLY (POUŽÍT) a všechny konfigurace pro Vaše zařízení se uloží.



Další profily podsvícení Razer Chroma vytvořené komunitou Razer najdete na webových stránkách [www.insider.razerzone.com](http://www.insider.razerzone.com), kde můžete sdílet i své vlastní výtvořky.

## ZÁLOŽKA MACROS

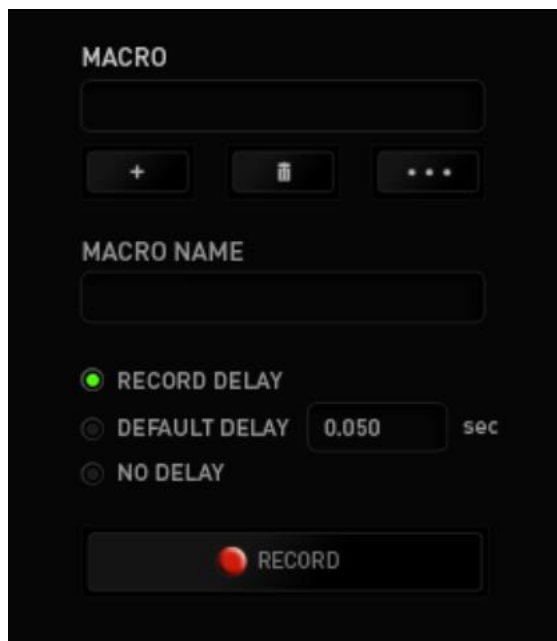
V rámci záložky Macros (Makra) si můžete vytvořit příkazy založené na sledu přesně po sobě jdoucích úderů do klávesnice a stisknutí tlačítek. Díky této záložce můžete mít k dispozici bezpočet maker tvořených extrémně dlouhými příkazy.



S makry se pracuje obdobným způsobem jako s profilem, což znamená, že je lze např. pojmenovat. Stačí napsat název do textového pole pod označím *MACRO NAME* (*Název makra*). V sekci maker lze také využít jiné možnosti, jako vytvoření makra kliknutím

na tlačítko , nebo vymazání aktuálního makra kliknutím na tlačítko .  umožňuje kopírovat, importovat a exportovat makra.

Pro vytvoření příkazu makra jednoduše klikněte na tlačítko  a všechna stisknutá tlačítka a klávesy budou automaticky zaregistrována do nové obrazovky makra.

Po dokončení záznamu příkazu makra ukončete relaci stisknutím tlačítka .

V sekci maker můžete také zadávat dobu prodlení mezi dílčími příkazy. Pokud je zvolena možnost *RECORD DELAY* (Prodlení dle nahrání), prodleva mezi příkazy je zaznamenána podle toho, jak je zadána. Možnost *DEFAULT DELAY* (Výchozí prodleva) nastavuje prodlevu dle předem definovaného intervalu (ve vteřinách). V případě možnosti *NO DELAY* (Žádné prodlevy) nejsou žádné pauzy mezi údery a stisky brány v potaz.

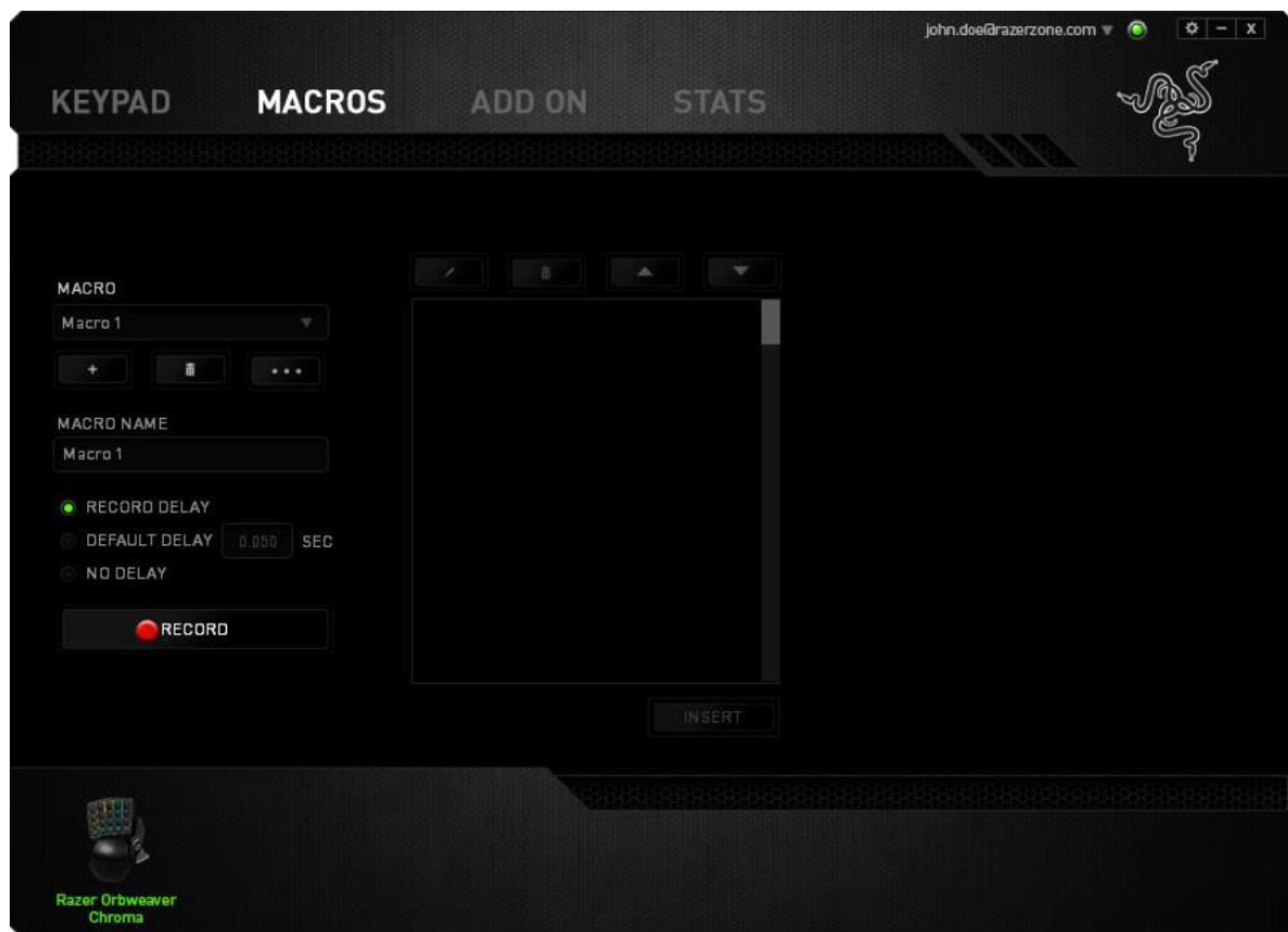





*Poznámka: Při zadávání hodnoty ve vteřinách (sec) můžete využít až tři desetinná místa.*

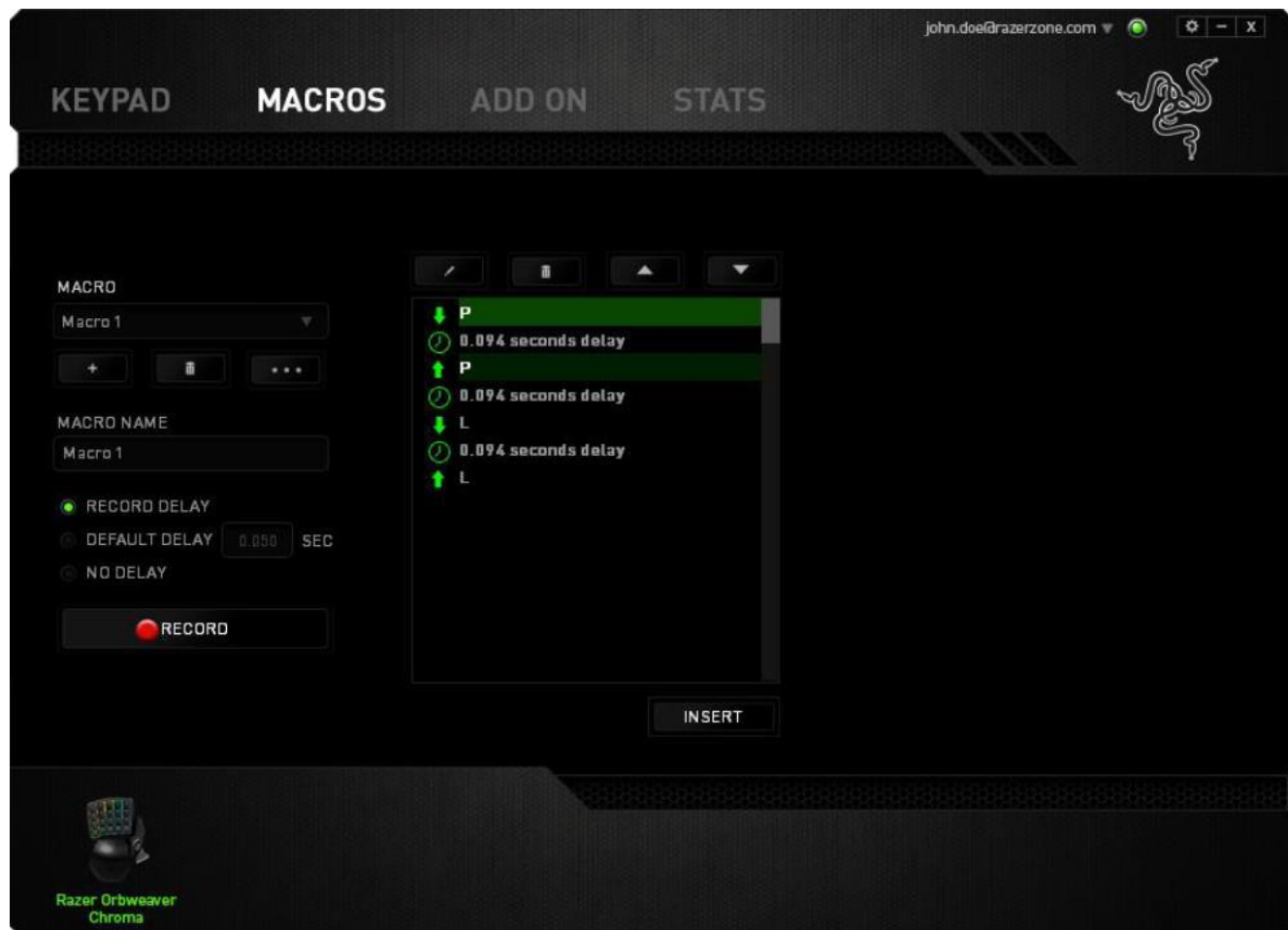

Jakmile je požadované makro nahráno, můžete zadané příkazy upravovat tím, že v okně makra vždy vyberete konkrétní příkaz. Údery do kláves nebo stisknutí tlačítka jsou seřazeny následně s tím, že se první příkaz zobrazuje v horní části okna.





 Umožňuje upravit konkrétní příkaz, zatímco tlačítko  slouží pro smazání příkazu. Tlačítka  a  slouží pro pohyb seznamem příkazů nahoru a dolů.

Tlačítko  umožňuje zadat další údery do kláves, stisknutí tlačítka nebo časové prodlevy před nebo za zvolený příkaz.

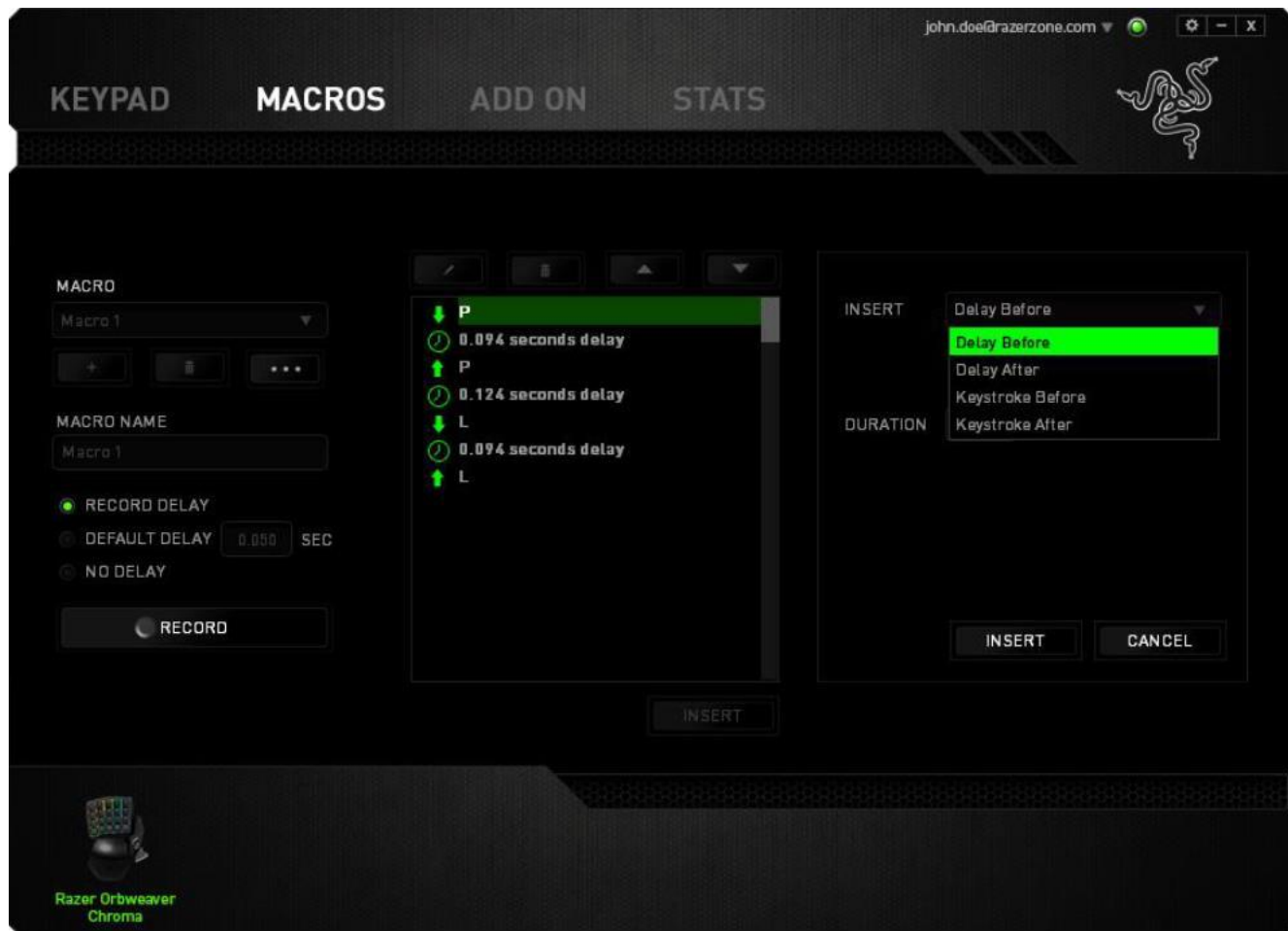
Jakmile stisknete tlačítko **INSERT**, objeví se vedle seznamu příkazů makra nové okno. Prostřednictvím rozbalovací nabídky tohoto okna si můžete vybrat, jaký typ příkazu chcete zadat a zda jej chcete zařadit před nebo za označený příkaz.

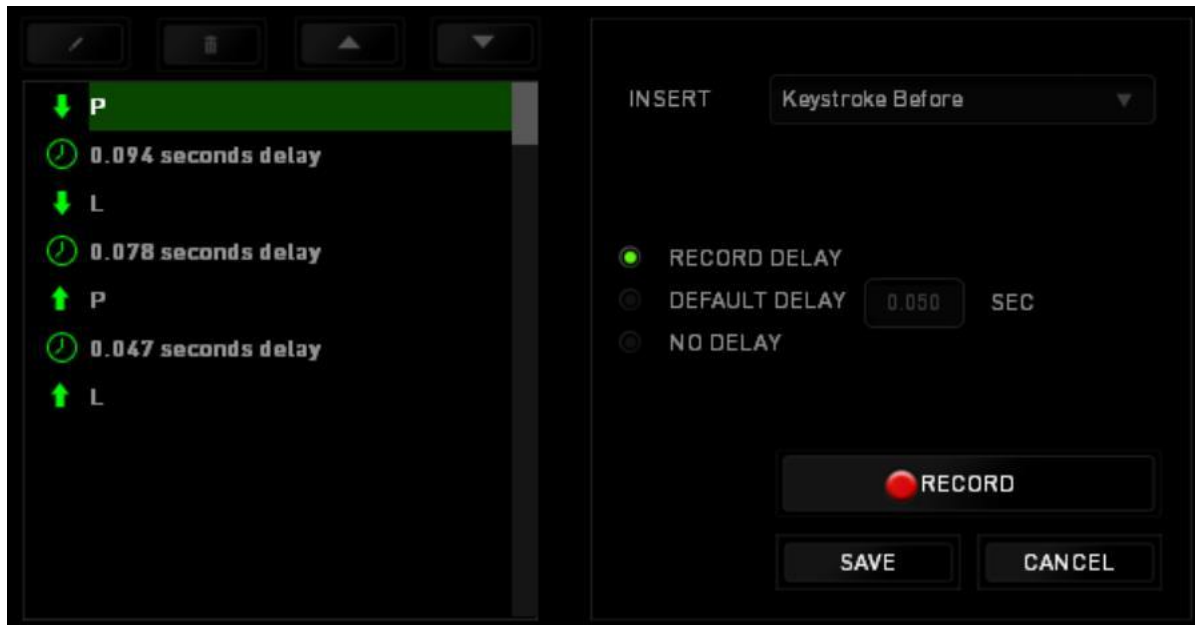



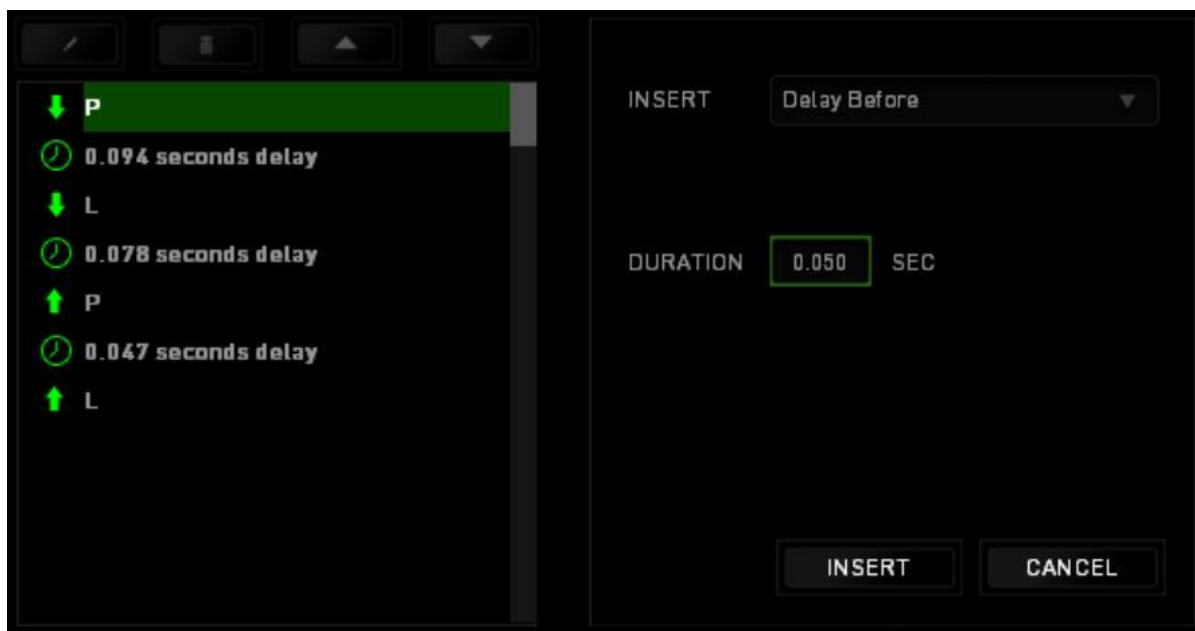

Kliknutím na  tlačítko v nabídce úderů můžete přidat novou sadu příkazů makro; nebo v nabídce prodlev můžete do pole Duration (Trvání) zadat časovou prodlevu.

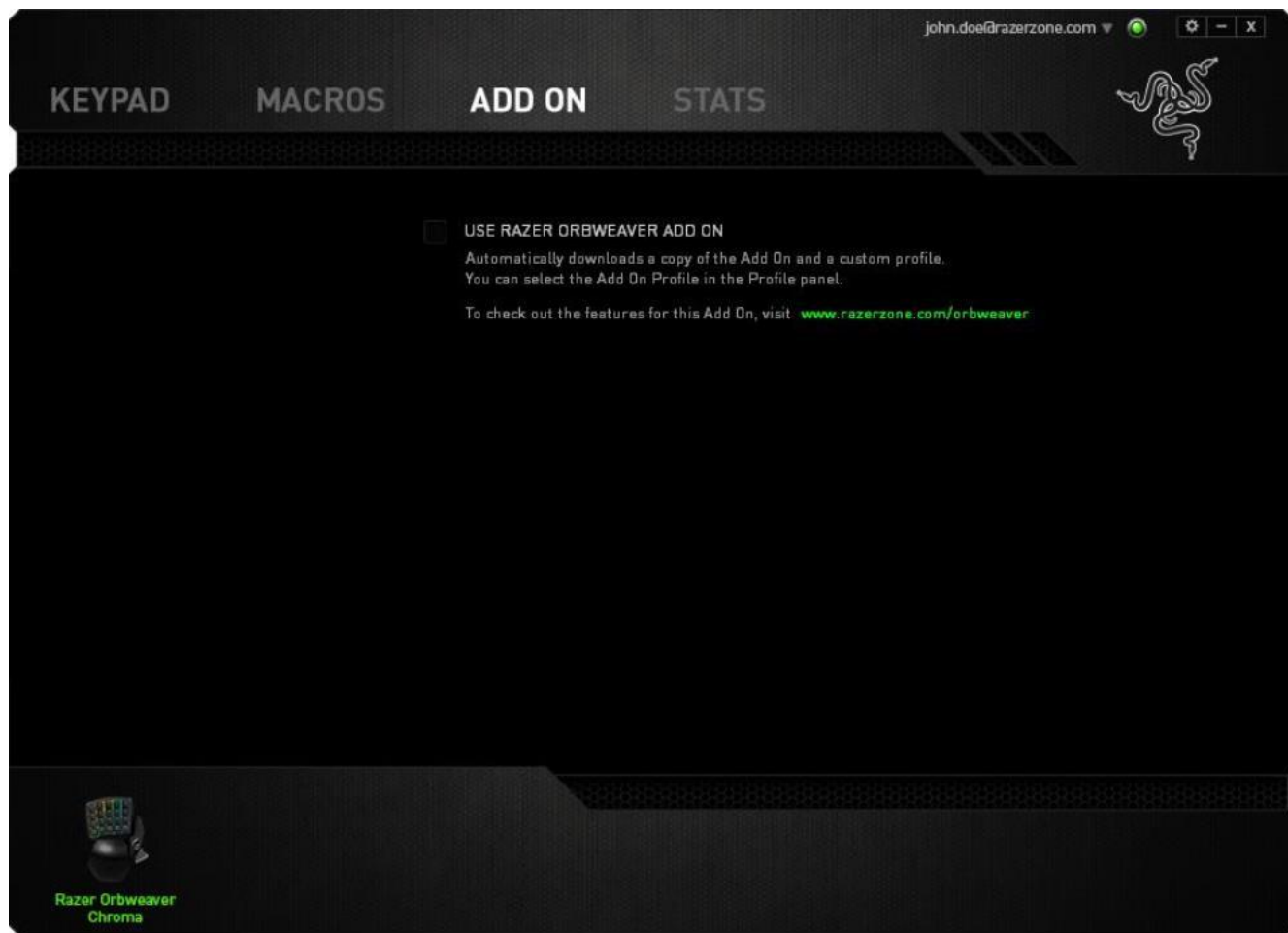

## ADD ON TAB

Záložka Add On (Přidané funkce) rozšiřuje možnosti využití Vašeho zařízení přidáním specifického herního nastavení jako je např. vlastní rozhraní. Abyste mohli přidané funkce (Add On) Razer využívat, musíte nejprve povolit funkci **USE RAZER ORBWEAVER CHROMA ADD ON (Použít přidané funkce Razer)**.



Poté najděte program nebo herní aplikaci prostřednictvím tlačítka  . Nakonec zvolte v rolovací nabídce vedle položky Sync Account (Synchronizace účtu) uživatelský účet pro danou hru.

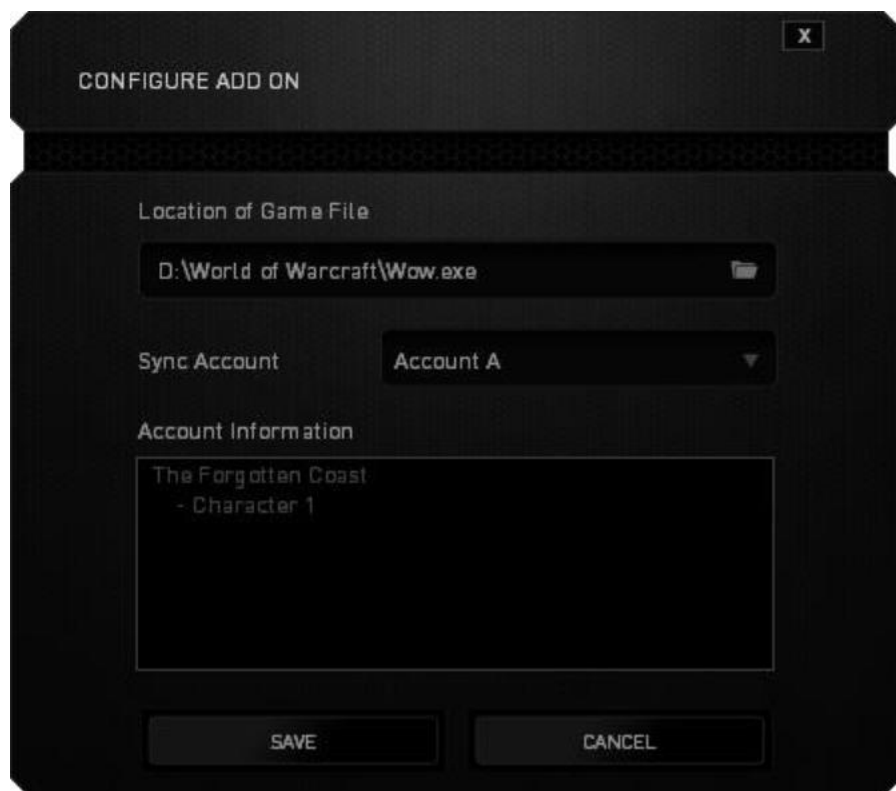

Všechny potřebné informace vztahující se k příslušnému uživatelskému účtu se objeví v okně Account Information (Informace o účtu).

## STATISTIKY A ZMAPOVÁNÍ AKTIVITY

*Poznámka: Obrázky uvedené v tomto dokumentu slouží jen pro představu a mohou se od Vašeho konkrétního zařízení lišit.*

Informace v sekci Stats & Heatmaps (Statistiky a zmapování aktivity) Vám pomohou analyzovat Vaše herní chování sledováním klikání a pohybu myši a používání tlačítek, přičemž budete mít k dispozici také vizuální zobrazení nejčastěji používaných částí myši.

Tato funkce není ve výchozím nastavení aktivní. Pokud chcete tuto funkci aktivovat, klikněte v okně Razer Synapse na ikonu upozornění, která se nachází hned vedle Vašeho uživatelského jména, a zvolte možnost „Enable Stats & Heatmaps“ (Aktivovat statistiky a zmapování aktivity).



Aktivaci funkce potvrďte v dialogovém okně, které se poté na obrazovce objeví.

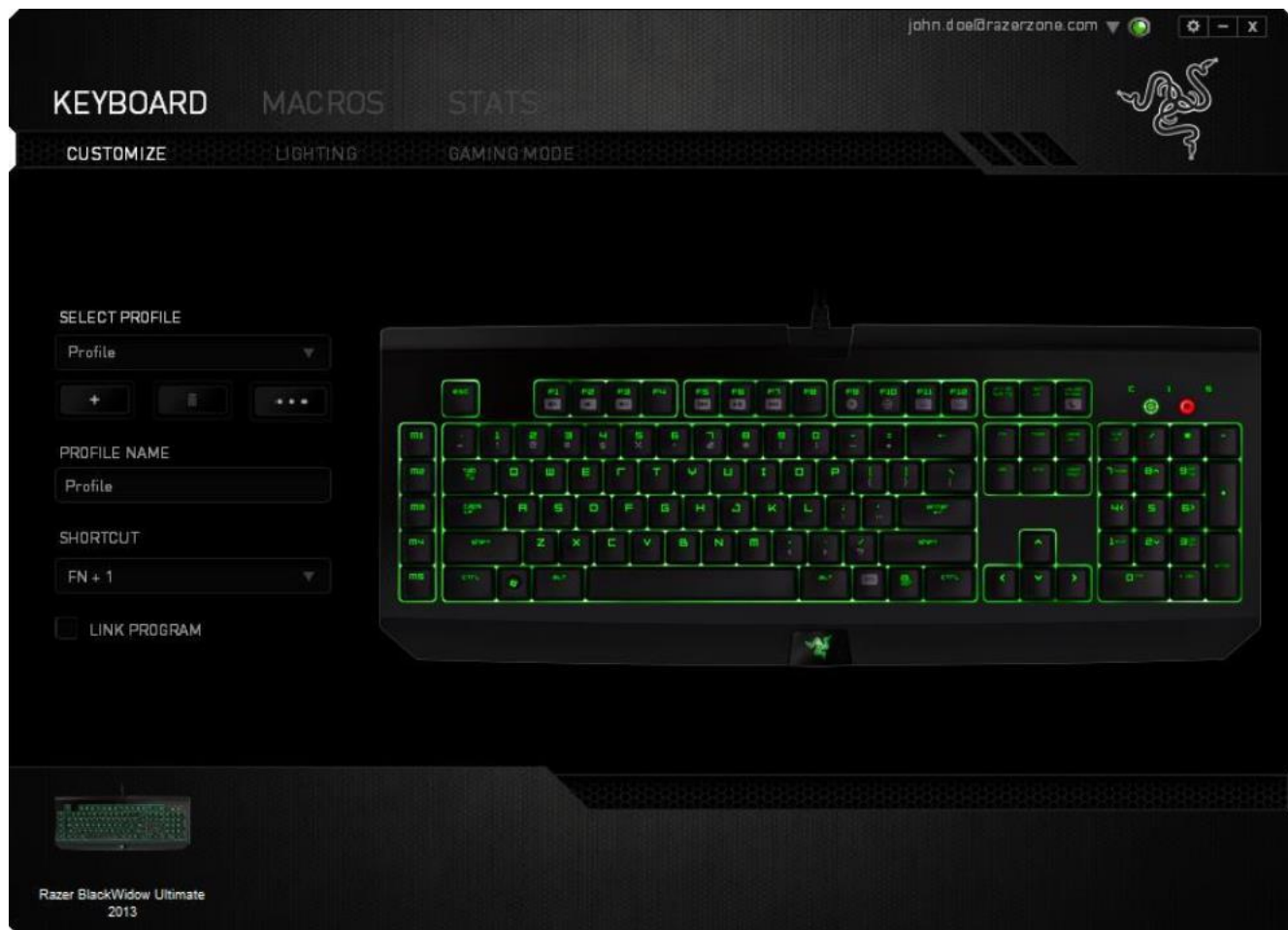

Vraťte se zpět do původního okna Razer Synapse, kde již bude dostupná nová záložka „Stats“ (Statistiky). Pro otevření požadovaného okna jednoduše klikněte na záložku.

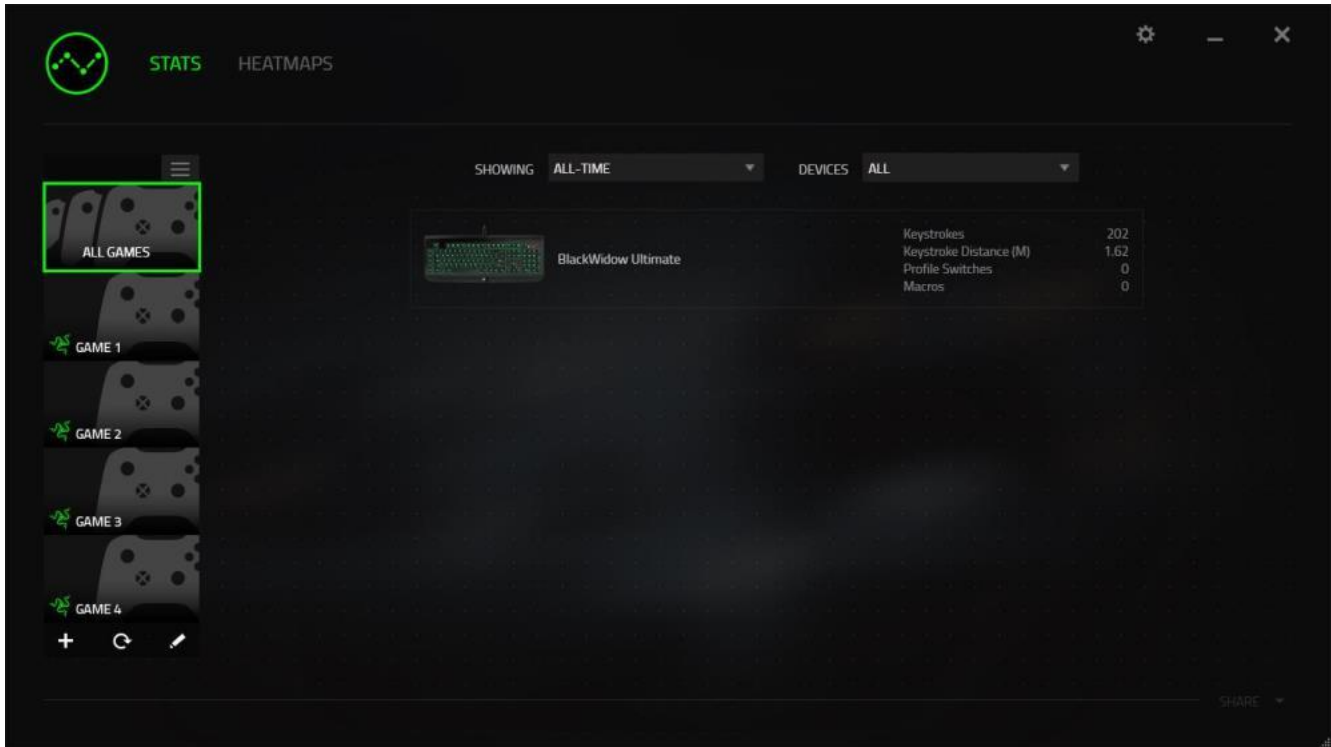

## Seznam her

V rámci záložky Stats & Heatmaps (Statistiky a zmapování aktivity) lze sledovat způsob využívání všech podporovaných zařízení během hry. Pokud je tato funkce aktivována, automaticky prohledá celý systém, ve kterém najde instalované hry, které následně zobrazí na seznamu Games List (Seznam her) na levé straně obrazovky. Kliknutím  lze seznam her zobrazit nebo skrýt.



Z tohoto seznamu můžete pomocí tlačítka  přidávat další hry, které nebyly automaticky detekovány, pomocí tlačítka  je editovat nebo pomocí tlačítka  provést opakované vyhledání nově instalovaných her.



## Záložka Stats

Ve výchozím nastavení se v záložce Stats (Statistiky) zobrazují celkové statistiky všech Vašich zařízení Razer pro všechny hry a po celou dobu. Prostřednictvím záložky na levé straně si můžete vybrat konkrétní hru, v rozbalovací nabídce *SHOWING (Období)* si můžete vybrat určité časové období a v rozbalovací nabídce *DEVICES (Zařízení)* si můžete vybrat zařízení Razer, které Vás zajímá.

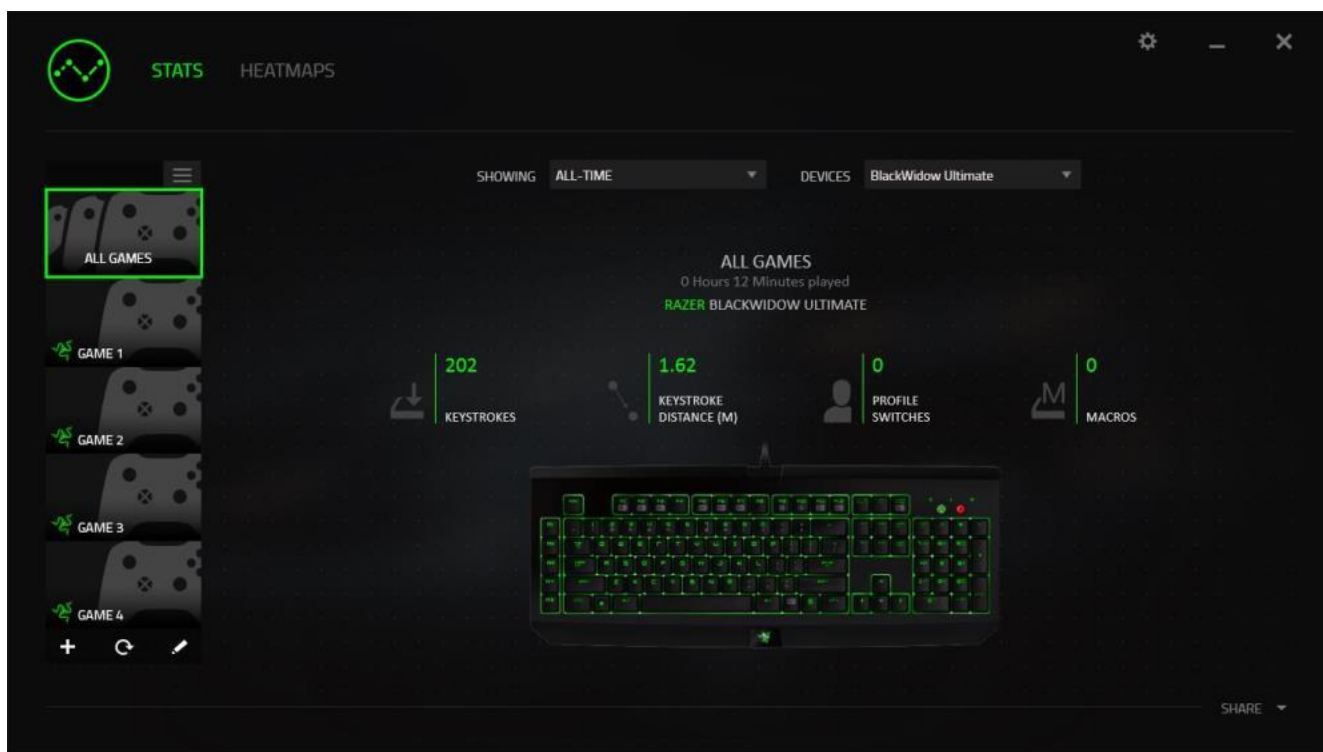

## Záložka Heatmaps - Keyboard

V záložce Heatmaps (Zmapování aktivity) si lze prohlédnout nejčastěji používané klávesy v rámci jednotlivých her uvedených na seznamu her.

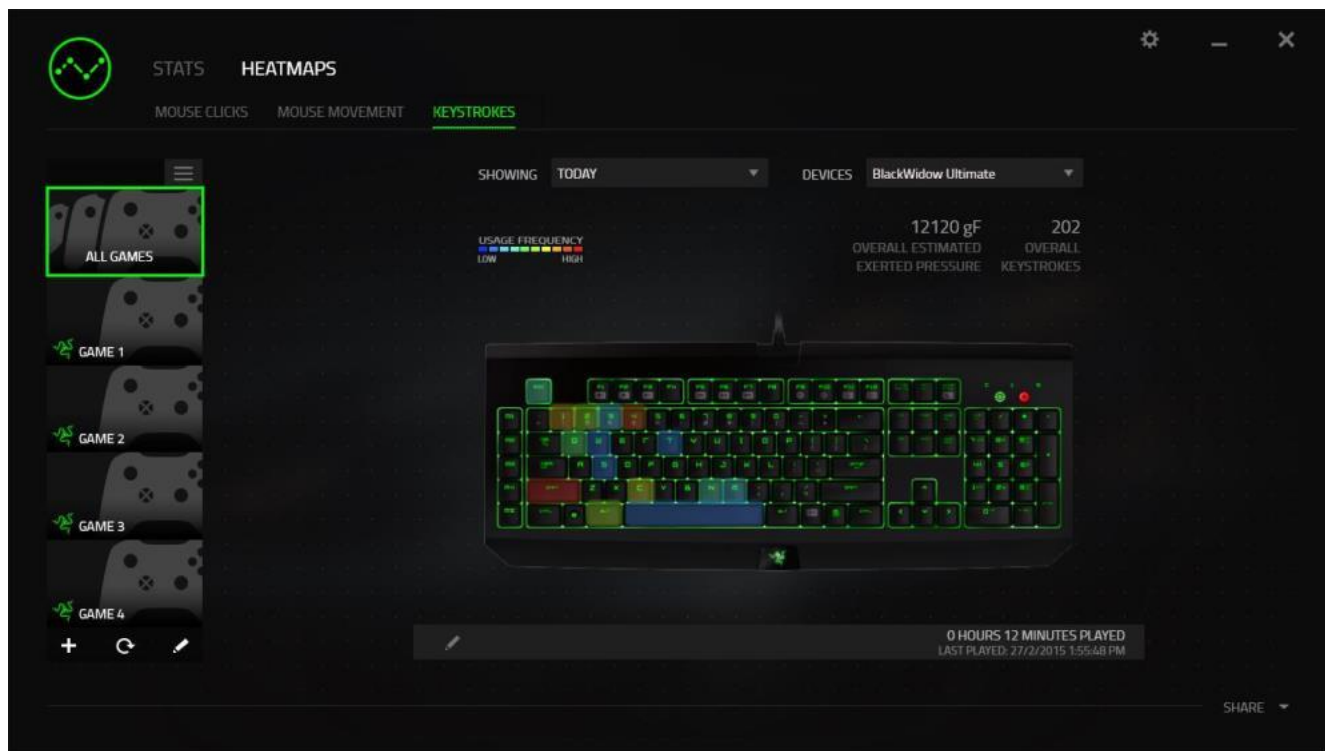

## Sociální síť

Obrázek zachycující zmapování Vaší aktivity můžete přímo z programu Razer Synapse sdílet na sociálních sítích jako jsou Facebook a Twitter.

V záložce **Heatmaps (Zmapování aktivity)** klikněte na tlačítko **Share (Sdílet)** ve spodní pravé části obrazovky. Poté budete vyzváni, abyste se přihlásili ke svému účtu na vybrané sociální síti, pokud tedy již nejste přihlášení.

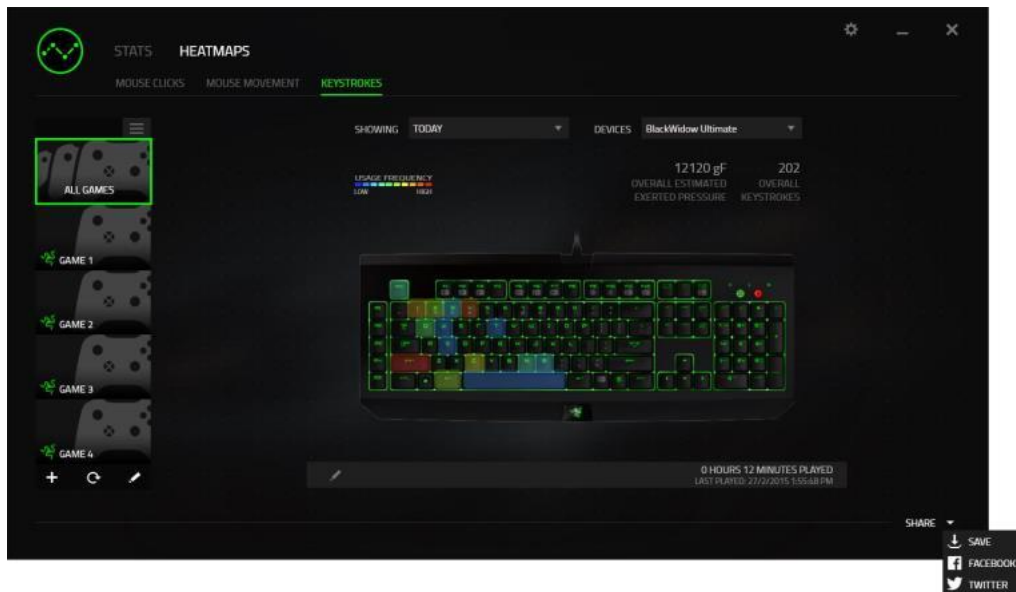

Ke svým účtům na sociálních sítích se můžete přihlásit také prostřednictvím nabídky SETTINGS (Nastavení).

V okně Stats & Heatmaps (Statistiky a zmapování aktivity) klikněte na . Zvolte záložku ACCOUNTS (Účty). Klikněte na tlačítko **CONNECT (Připojit)** vedle ikony sociální sítě, se kterou se chcete synchronizovat. Zadejte své přihlašovací údaje a vyčkejte, až bude připojení kompletně dokončeno.

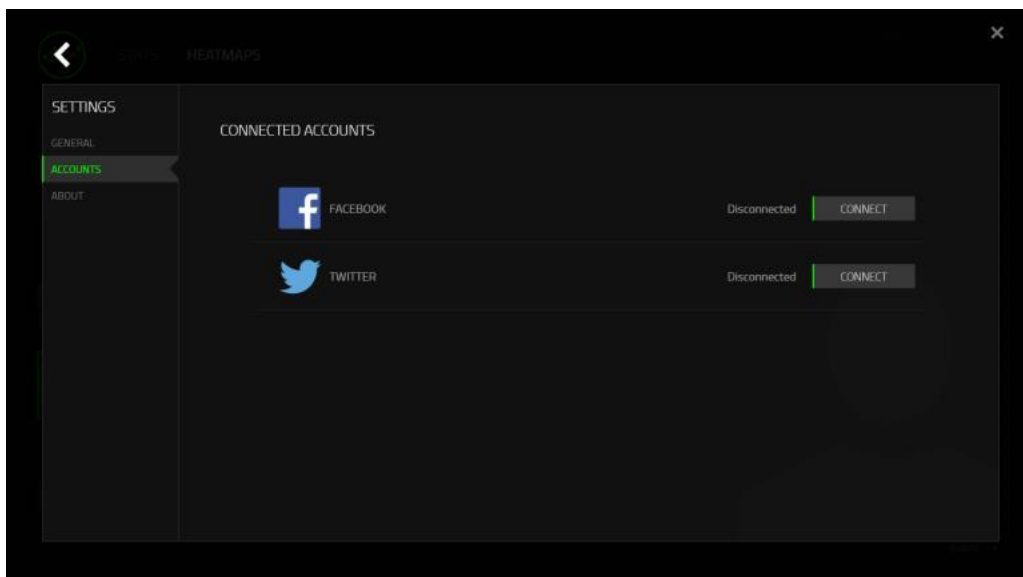

---

## 8. BEZPEČNOST A ÚDRŽBA

### **BEZPEČNOSTNÍ POKYNY**

Aby bylo používání myši Razer Orbweaver Chroma maximálně bezpečné, doporučujeme Vám řídit se níže uvedenými pokyny:

1. Pokud při používání našeho zařízení zaznamenáte potíže, které přetrvávají i poté, co provedete nezbytná opatření pro odstranění problému, zařízení odpojte a zavolejte na telefonickou podporu společnosti Razer nebo navštivte stránky internetové podpory [www.razersupport.com](http://www.razersupport.com). Nikdy se nepokoušejte sami zařízení opravit.
2. Zařízení nikdy nerozebírejte (pokud tak učiníte, přijdete o práva vyplývající ze záruky) a nepřipojujte ho do sítě, kde by bylo přetíženo.
3. Dbejte na to, aby zařízení nepřišlo do kontaktu s jakoukoliv kapalinou a nenechávejte ho ve vlhkém prostředí. Se zařízením pracujte pouze při provozní teplotě v rozmezí 0°C až 40°C. Pokud dojde k překročení rozmezí provozní teploty, vypněte a/nebo odpojte zařízení, aby se mohla teplota stabilizovat na optimální úrovni.

### **KOMFORT**

Na základě výzkumu bylo prokázáno, že dlouhodobé opakování jednoho pohybu, nesprávná poloha sezení při práci s počítačem, nesprávné držení těla a špatné návyky mohou být důvodem fyzického nepohodlí a poranění nervů, šlach a svalů. Níže najdete několik rad, které Vám pomohou předejít případnému zranění a zajistit si při používání myši Razer Orbweaver Chroma optimální komfort.

1. Klávesnici a monitor umístěte tak, aby byly přímo před Vámi. Myš dejte hned vedle klávesnice. Lokty byste měli mít u boků svého těla, přičemž byste měli pohodlně dosáhnout na klávesnici.
2. Nastavte si výšku svého křesla / své židle a stolu tak, aby byly klávesnice a myš na úrovni loktů nebo pod ní.
3. Zajistěte si podporu pro nohy, držte tělo ve vzpřímené poloze a ramena nechte uvolněná.

4. Během hry uvolněte zápěstí a nijak ho nepřekrucujte. Pokud děláte rukama opakovaně nějaký úkon, snažte ruce dlouhodobě neohýbat, nevytahovat a nepřekrucovat.
5. Nenechávejte zápěstí dlouhodobě položené na tvrdém povrchu. Při hraní používejte opěrku na zápěstí.
6. Upravte si tlačítka na své klávesnici tak, aby vyhovovaly Vašemu hernímu stylu a Vy jste mohli při hraní minimalizovat opakující se nepřírozené a nepříjemné pohyby.
7. Neseďte celý den ve stejné poloze. Čas od času vstaňte od stolu a zacvičte si, abyste si protáhli paže, ramena, krk a nohy.
8. Pokud byste při práci s myší pocítli jakékoliv fyzické nepohodlí, jako jsou bolest, znečítlivění nebo mravenčení, v ruce, zápěstí, ramenech, krku nebo na zádech, obraťte se prosím ihned na kvalifikovaného lékaře.

### **ÚDRŽBA A PRÁCE SE ZAŘÍZENÍM**

Myš Razer Orbweaver Chroma vyžaduje pro svou optimální funkci minimální údržbu. Doporučujeme, abyste je jednou za měsíc odpojili od počítače a vyčistili ji pomocí měkkého hadříku nebo bavlněné utěrky, které navlhčete v teplé vodě. Tím zabráníte usazování nečistot. K vyčištění sluchátek nepoužívejte mýdlo ani agresivní čisticí prostředky.

---

## 9. PRÁVNÍ UPOZORNĚNÍ

### ***COPYRIGHT A DUŠEVNÍ VLASTNICTVÍ***

©2012-2015 Razer Inc. Patent přihlášen. Všechna práva vyhrazena. Razer™, logo tříhlavého hada Razer, logo v podobě dekorativního nápisu Razer a další zde uvedené obchodní známky jsou obchodními známkami nebo registrovanými obchodními známkami společnosti Razer Inc. a/nebo jejích dceřiných či přidružených společností, které jsou registrovány ve Spojených státech amerických a/nebo v jiných zemích. Windows a logo Windows jsou obchodními známkami skupiny Microsoft. Mac OS, Mac a logo Mac jsou obchodními známkami nebo registrovanými obchodními známkami společnosti Apple.

Razer Inc. Součástí této příručky mohou být copyright, obchodní známky, obchodní tajemství, patenty, patentované přihlášky nebo další duševní vlastnictví (ať už registrovaná či neregistrovaná) společnosti Razer Inc. („Razer“) vztahující se k produktu. Získání této příručky Vám nedává právo na žádné z autorských práv, obchodních známek, patentů nebo práv duševního vlastnictví. Klávesnice Razer Orbweaver Chroma („produkt“) se může svým provedením lišit od obrázků uvedených v tomto manuálu. Společnost Razer nenesse za tyto odlišnosti nebo případné chyby v tomto manuálu žádnou odpovědnost. Informace uvedené v tomto manuálu jsou předmětem změny bez předchozího upozornění.

### ***OMEZENÁ ZÁRUKA***

Pokud si chcete přečíst aktuální a nejnovější podmínky Omezené záruky, navštivte prosím webovou stránku [www.razerzone.com/warranty](http://www.razerzone.com/warranty) .

### ***OMEZENÍ ODPOVĚDNOSTI***

Společnost Razer v žádném případě nenesse odpovědnost za jakékoliv ztráty zisku, ztráty informací nebo dat, zvláštní, náhodné, nepřímé, trestní nebo následné škody, které vzniknou jakýmkoliv způsobem ve spojení s distribucí, prodejem, dalším prodejem, používáním a nemožností používat tento produkt. Odpovědnost společnosti Razer v žádném případě nemůže překročit kupní cenu produktu.

### ***ZPROSTŘEDKOVATELSKÉ NÁKLADY***

Abychom předešli pochybnostem, prohlašujeme, že společnost Razer nebude v žádném případě odpovědná za náklady vzniklé ve spojení se zprostředkováním produktu s výjimkou toho, že byla na možnost poškození upozorněna. Společnost Razer nebude v žádném případě hradit zprostředkovatelské náklady překračující kupní cenu produktu.

## **OBECNÉ PODMÍNKY**

Tyto smluvní podmínky podléhají zákonům země, ve které byl produkt zakoupen, a na základě těchto zákonů se také vykládají. Jestliže je některá z uvedených podmínek v dané zemi neplatná nebo nevymahatelná, je tato podmínka (do míry, do jaké je neplatná a nevymahatelná) vyloučena, aniž by došlo k zneplatnění zbývajících smluvních podmínek. Společnost Razer si vyhrazuje právo na změnu jakékoliv z podmínek bez předchozího upozornění.

Toto zařízení bylo vyrobeno pod jedním nebo více z níže uvedených patentů: Americká (USA) patentová čísla 8 711 095; 8 367 947; 8 605 063; 8 110 290; 8 566 431; 8,119,9117; Čínská patentová čísla 中华人民共和国发明专利号 ] ZL 200580049373.7; ZL200680054309.2; ZL200980102126.7;

Tcha-wanská patentová čísla I 370219; I455020; 台灣第I 370219 號專利; 台灣第I 455020 號專利

Korejská patentová čísla 10-1260377; 10-1278955; 10-1451249; 10-1445943;

Další patenty čekají v různých regionech na potvrzení [专利申请, 尚未授权].